

Centro Paula Souza  
Competência em educação pública profissional

Área de Avaliação Institucional

Relatório de Avaliação de Curso

Etec / 2009

Farmácia

**SAI / Etec - 2009**

**11º RELATÓRIO DE AVALIAÇÃO DE CURSOS**

**Farmácia**

**Área de Avaliação Institucional**

**Padrões de Desempenho: Indicadores,  
Análise, Pontuação e Classificação  
Roberta Froncillo**

**Área Responsável:**

**Roberta Froncillo**

**José Celso P. Pozzobon**

**Eunice Alves Dias**

**Vanda Lopes Silva**

**Gláucia Regina M. Martins**

**Amanda Aparecida de Moraes**

**Gustavo Prates Dantas**

**Sergio Luiz Alves Junior**



## Agradecimentos

- **José Reginaldo Prandi**  
Professor Titular do Departamento de Sociologia – USP  
- Orientação quanto à pesquisa
- **Aplicadores da Pesquisa**  
Alunos monitores e responsáveis pelo SAI nas Etecs  
Aplicadores externos  
- Orientação, controle e aplicação dos instrumentos de pesquisa
- **Grupo de Trabalho SAI/Etec (2004)**

Ana Maria Curral - Americana  
Mario de Campos Sauvido - Campinas  
Aparecida Damergian Bobotis - São Bernardo do Campo  
Apolário Fernandes dos Santos - São Caetano do Sul  
Neide M. F. Marques - São Caetano do Sul  
Pedro Celestino - São Paulo  
Ricardo Dias - São Paulo  
Sueli Câmara Arantes - Santo André  
Elen Ramos Lima Sorrilha - Sorocaba  
Nelson Sorrilha - Sorocaba  
Carlos Augusto de Maio - São Paulo  
Célia R. P. Souza Gabriel - Taquaritinga  
Geraldo José Sant'Anna - Taquaritinga  
Valmir Hilário Pureza - Taquaritinga  
Ademilde T. M. Marques - Araras  
Abelardo Elias Brazil - Araras  
Rita de Cássia Agnelli - Araras  
Adriana Ferreira Barbosa - Osvaldo Cruz  
Cláudia M. S. Arcain - Andradina  
Wanda Cintra De Grandi - Igarapava  
Mirtes Brochado Falcone - Paraguaçu Paulista  
Orleide Aparecida Alves Ferreira - Campinas  
Ronaldo Ramalho Malta - Cachoeira Paulista  
Maria Lúcia C. Pereira - São Paulo  
Marylda M. da Silva - Franca  
José Roberto de Freitas Bueno - Espírito Santo do Pinhal  
Nicole Henri Lomba - Espírito Santo do Pinhal  
Fábiola P. C. Pascuini - Espírito Santo do Pinhal

Carlos Antônio dos Santos - Botucatu  
Ana Lúcia Soares Prestes - Itapetininga  
Cleusa M. O. Pereira - Adamantina  
Ilca Vanessa Bueno Bacci - Adamantina  
Teresinha S. Finguerut - Piracicaba  
Giulliana Panzer Sobral - São Simão  
Maria Paula Rosa - São Simão  
Francisco José Conti Andrade - São Simão  
Paulo Sergio de Souza - Rancharia  
Paulo Ney Jansen Branco - Rancharia  
Sonia Santos Espindola - São Paulo  
Lúcia Maria de Fátima G. Pinto - Rio das Pedras  
Rosemary Azevedo Zinani - São Paulo  
Helena Yukico I Misawa - São Paulo  
Magda Barbosa dos Santos Rodrigues - Franca  
Márcia R. O. Poletine - Quatá  
Rosemeire Grigoletto - Caçapava  
Luiz Roberto de Oliveira - São Paulo  
Maria Helena de Souza - Iguape  
João Erasmo B. da Silva - Jaú  
Osmar Martins Floret Júnior - Jaú  
Sônia M. V. Ribeiro de Souza - Vera Cruz  
Antonio Carlos O. Oliveira - Vera Cruz  
Ana Maria Mancera da Silva Barbosa Lima - Garça  
Maria Elisabete F. Zanqueta - São Joaquim da Barra  
Maria Aparecida J. Zampieri - São José do Rio Preto  
Rosemari Melazi de Oliveira - São José do Rio Preto  
José Angelo Bortoloto - Centro Tecnológico da Zona Leste

- Reformulação dos questionários e análise / valoração relativa dos indicadores do SAI

- **Etecs**  
- Sugestões e colaboração
- **FAT** – Fundação de Apoio à Tecnologia  
- Colaboração e apoio
- **DAS** – Departamento de Administração da Sede  
- Colaboração e apoio
- **Núcleo de Almoxarifado**  
- Colaboração
- **DI** – Divisão de Informática  
- Apoio técnico

**SAI /Etec-2009****Sistema de Avaliação Institucional****11º Relatório de Avaliação de Curso****Índice**

<b>Assunto/Item</b>	<b>Nº/Item</b>
Distribuição do curso pelo Estado	4
Caracterização da população pesquisada	5
Motivos de escolha - Expectativas atendidas	7
Principais índices e taxas Relação Candidato/vaga Índices de Produtividade e Perda Taxa concluinte/curso Produtividade do curso	8
Avaliação dos indicadores de Processo	9
Aprendizagem dos componentes curriculares	10
Sugestões, reivindicações e críticas para melhoria do ensino	11
Egressos	12
Instrumentos de Pesquisa	17

## Avaliação do

## Curso

## Farmácia

### SAI / ETEC – 2009

A avaliação do curso **Farmácia** foi apurada através da pesquisa SAI / ETEC, realizada em setembro de 2009, envolvendo alunos, egressos e dados de desempenho escolar de todas as ETECs que ofereceram o curso. A pesquisa refere-se aos dados de:

437 Alunos Matriculados

311 Alunos Pesquisados

12 Egressos

*Área de Avaliação Institucional  
Janeiro/2010*

### Distribuição do Curso pelo Estado

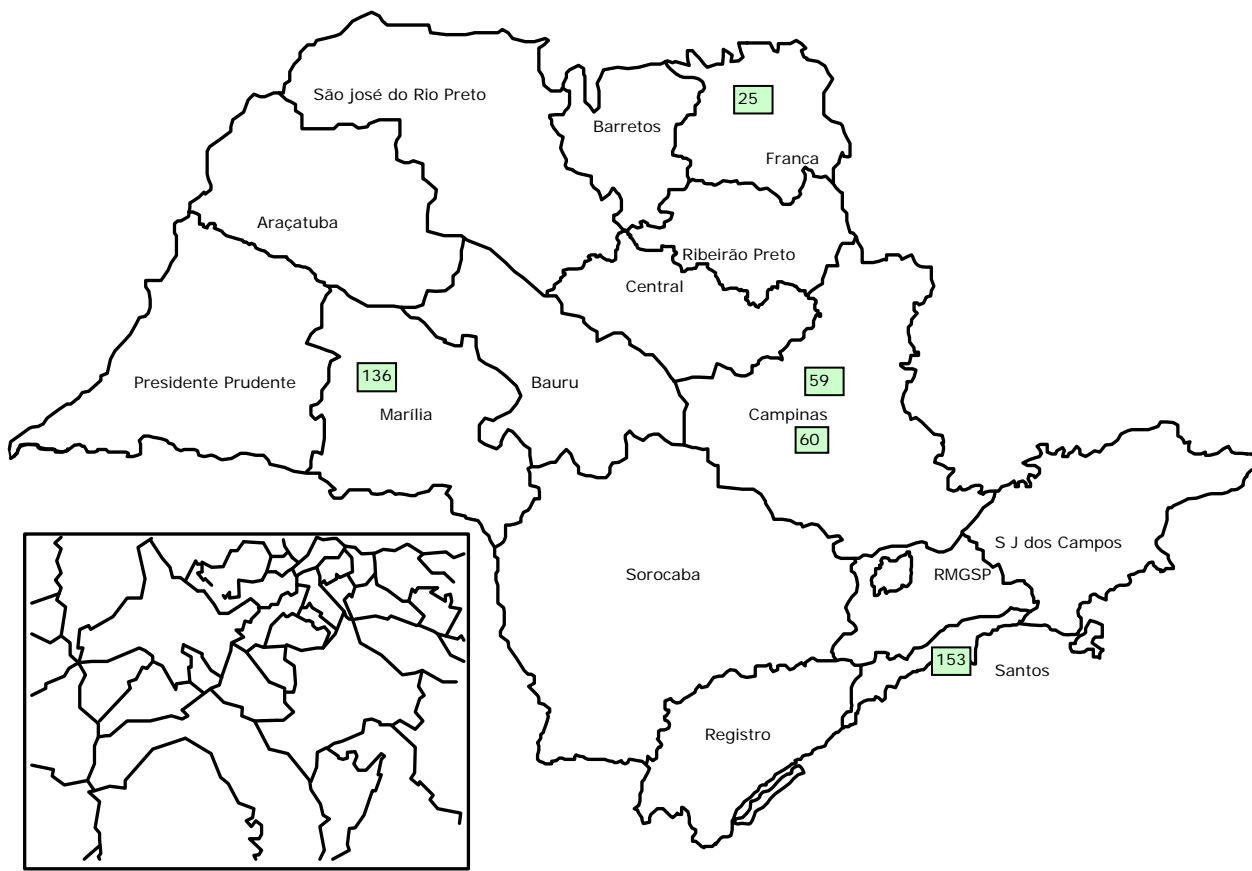

RM • Região Metropolitana de São Paulo

A distribuição do curso pelo estado é apresentada agrupando as ETECs pelas diferentes regiões administrativas.

A apresentação da síntese das principais dimensões da avaliação deste curso, permite visualizar a incidência dos diferentes desempenhos. Esses desempenhos podem estar associados à questões regionais, de infra-estrutura ou de gestão. A análise que deve ser feita, contribuirá para ordenar e redefinir critérios e ações a serem adotadas na determinação de metas em busca da melhoria do atendimento do ensino profissional. Em algumas situações, houve ausência de dados em um dos segmentos, por mudanças no oferecimento do curso.

#### Quadro de ETECs que oferecem o curso

Código	Etec	Município	Região Administrativa	Nº de Alunos	Nº de Egressos
025	Prof. Alcídio de Souza Prado	Orlândia	FR	25	6
059	Dr. Francisco Nogueira de Lima	Casa Branca	CAM	25	0
060	Francisco Garcia	Mococa	CAM	62	0
136	Prof. Massuyuki Kawano	Tupã	MA	87	0
<b>Total</b>				<b>199</b>	<b>6</b>

### Caracterização e Universo Pesquisado\*

#### Caracterização dos Alunos

100% = 437  
(todos os módulos)

311 pesquisados

71,2 %

<b>Gênero %</b>	Homens	<b>18,0</b>
	Mulheres	<b>82,0</b>
<b>Faixa Etária % (*)</b>	Até 15 anos	<b>2,3</b>
	16 a 18 anos	<b>37,3</b>
	19 a 21 anos	<b>18,3</b>
	22 a 25 anos	<b>16,1</b>
	26 a 30 anos	<b>9,6</b>
	Mais de 31 anos	<b>14,1</b>
	Não responderam	<b>2,3</b>
<b>Situação de Trabalho %</b>	Não trabalham	<b>61,4</b>
	Trabalhavam na área	<b>8,7</b>
	Trabalhavam fora da área	<b>28,9</b>
	Não responderam	<b>1,0</b>
<b>Escolaridade %</b>	Ensino médio completo	<b>74,3</b>
	Cursando o médio	<b>25,7</b>
<b>Vida Escolar dos alunos %</b>	Integralmente em escola pública	<b>82,0</b>
	Integralmente em escola particular	<b>4,5</b>
	Maior parte em escola pública	<b>11,6</b>
	Maior parte em escola particular	<b>1,9</b>
<b>Categoria (segundo IBGE%)</b>	Branca	<b>59,8</b>
	Preta	<b>7,1</b>
	Parda	<b>30,2</b>
	Amarela	<b>1,9</b>
	Indígena	<b>0,3</b>
	Cor não declarada	<b>0,6</b>

(\*) Detalhamento sobre faixas etárias pode ser consultado junto a Área de Avaliação Institucional

## Caracterização dos Egressos de Curso

Técnicos formados em julho e dezembro de 2007

Egressos cadastrados: 69

Egressos cadastrados localizados: 65

Egressos pesquisados: 12

% de egressos pesquisados sobre o número de localizados: 18,5

<b>Gênero %</b>	Homens	0,0
	Mulheres	100,0
<b>Escolaridade %</b>	Continuam estudando	41,7
	Estudam na área (Graduação ou atualização)	16,7
	Não estudam	58,3
	Não responderam	0,0
<b>Situação de Trabalho %</b>	Trabalhadores	75,0
	Destes:	
	Trabalham na área	41,7
	Trabalham fora da área	33,3
	Desempregados	25,0
<b>Remuneração</b> (em salários mínimos)	Até 1 salário mínimo	22,2
	Mais de 1 até 3 salários mínimos	66,7
	Mais de 3 até 6 salários mínimos	11,1
	Mais de 6 até 8 salários mínimos	0,0
	Mais de 8 até 10 salários mínimos	0,0
	Mais de 10m salários mínimos	0,0

### Motivos de Escolha

#### Motivos de Escolha das Etecs

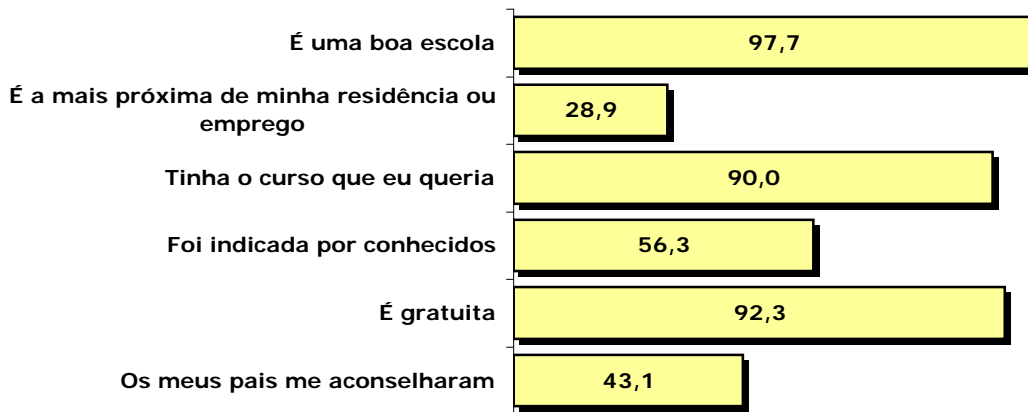

#### Motivos de Escolha do Curso

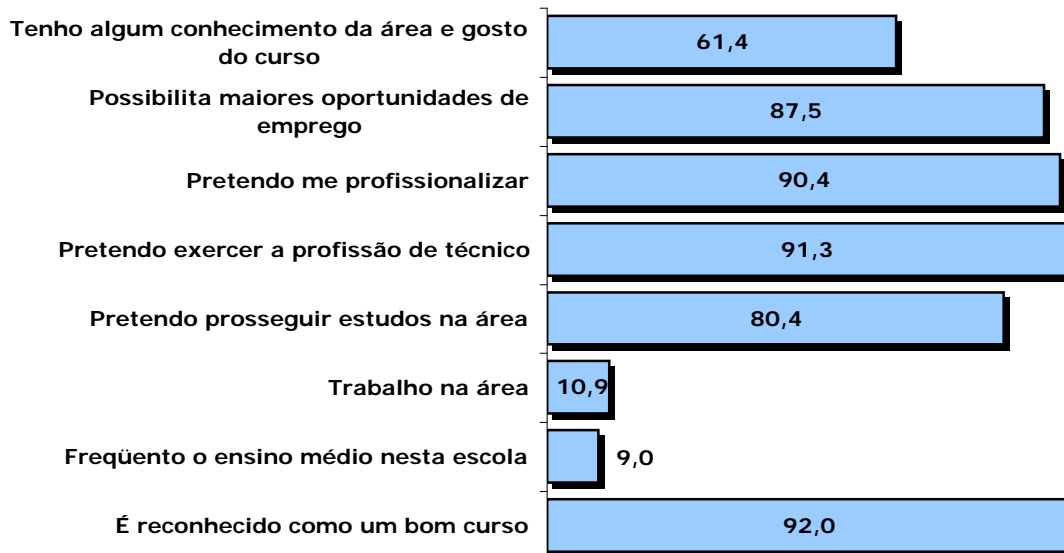

### Expectativas Atendidas

#### Alunos

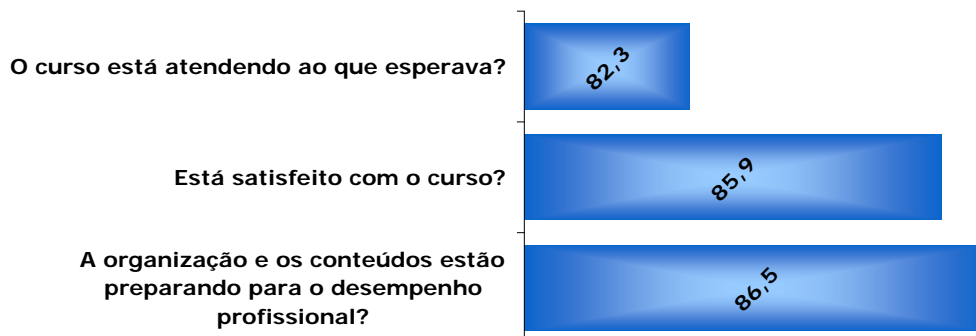

#### Egressos

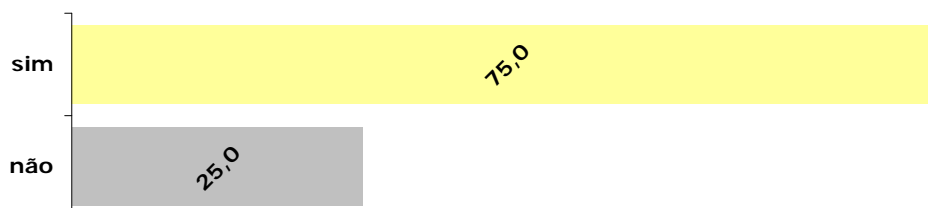

## Principais Índices e Taxas

**Relação Candidato / Vaga**  
(Nº de Inscritos por Vaga)

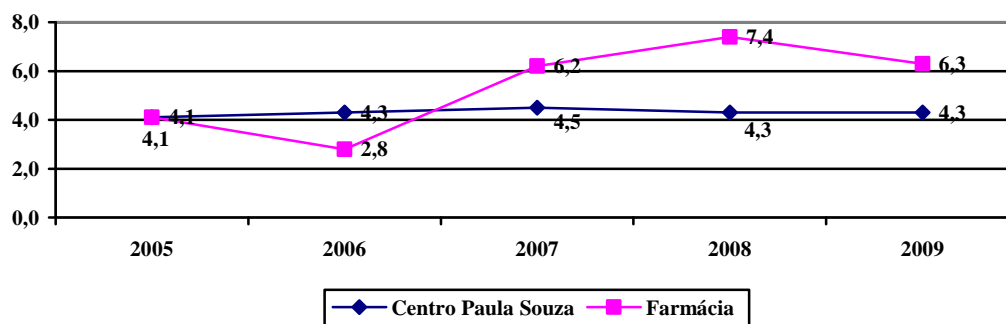

**Índice de Produtividade e Perda Semestral**  
(% de Alunos que conseguem concluir o semestre)

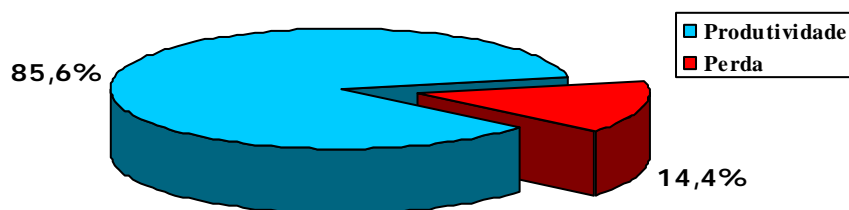

**Taxa Concluinte Curso**  
(Nº de matrículas necessárias para formar um Técnico)

TC/C média - 1,36

**Produtividade do Curso**  
73,6 dos que iniciaram o curso conseguiram concluí-lo  
Base de cálculo 265 alunos

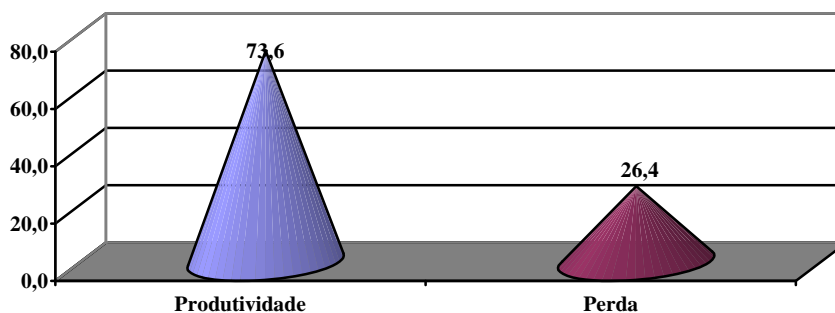

## Avaliação dos Indicadores de Processo

Os resultados deste curso expressam as porcentagens obtidas sobre o máximo possível, ou seja o ideal. O ideal é representado pelo atendimento das aspirações e satisfação com o ensino profissional oferecido, avaliado por todos os alunos das Etecs que oferecem este curso. Os resultados indicam, em percentual, as avaliações "**muito bom**" e "**bom**", dadas pelos alunos para os itens pesquisados, que refletem as ações desenvolvidas para a obtenção dos resultados educacionais propostos.

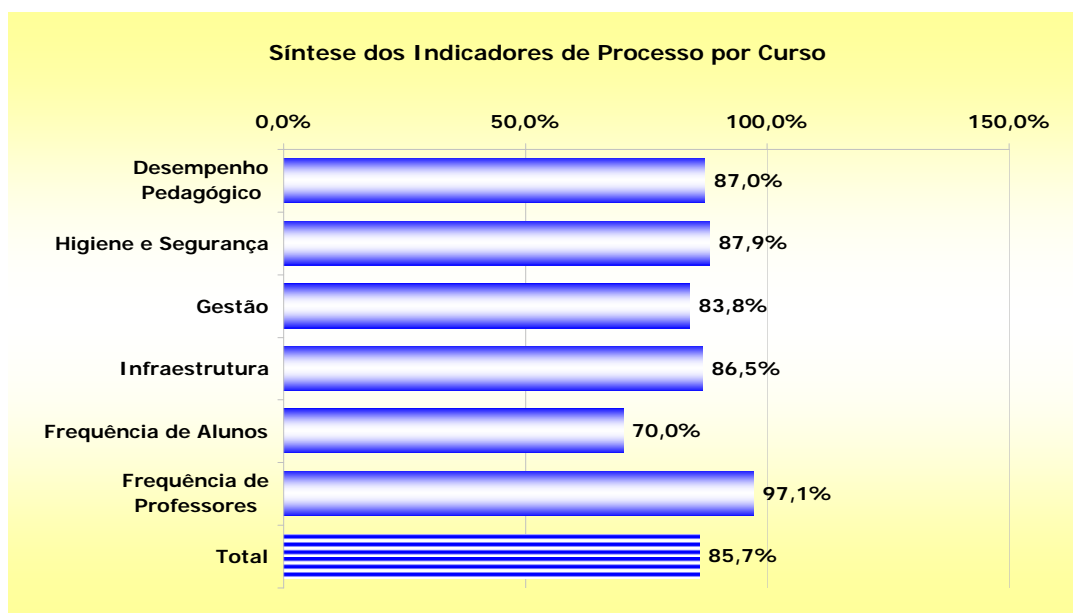

### Número das questões usadas para cálculo dos indicadores de Processo

#### Alunos

Indicadores	Número das Questões
Desempenho Pedagógico	45; 47; 49; 51; 56 a 83; 86 e 87
Higiene e Segurança	26; 41 a 44; 48; 50; 64; 69 e 70
Gestão	29 a 40; 46; 48; 50; 52 a 55
Infraestrutura	25 a 28; 32; 34; 41 a 44; 60 e 64
Frequência de Professores	84 e 85

A frequência das questões utilizadas no processo está especificada no questionário de alunos, ao final deste relatório.

## Aprendizagem dos Componentes Curriculares

Número de Alunos com Dificuldades 84,6%  
Base de Cálculo 311 alunos

Motivos de dificuldades na aprendizagem dos componentes curriculares	%
1. Não gosto da disciplina	11,5
2. Exige muito tempo de estudo	11,5
3. Não tenho base suficiente	15,3
4. Faltou clareza nas exposições dos professores	13,7
*5. Não julgo o conteúdo importante para minha formação / formação profissional	5,9
6. Faltou preparo das aulas	8,9
*7. Não há relação entre o que é ensinado e o mundo atual / prática profissional	6,3
8. Falta motivação ao professor	7,4
9. Exige muito trabalho extraclasse	5,7
10. O que o professor "cobra" não coincide com o que foi ensinado	4,9
11. Bibliografia indicada pelo professor não é adequada	3,4
12. Pouco equipamento para muitos alunos	3,6
13. Os equipamentos não funcionam	1,8

\* Médio / Técnico

### Dificuldades com Componentes Curriculares

Os alunos deste curso afirmam ter dificuldades, principalmente na aprendizagem de **Inglês Instrumental, Química Analítica, Educação para o Autocuidado, Cálculos Farmacológicos, Legislação.**

### Mais Importantes

Os egressos, quando houver, apontaram, como sendo de maior importância para a formação do técnico, os seguintes componentes curriculares:

**Dispensação de Produtos Farmacêuticos e Correlatos II**

**Controle de Qualidade**

**Dispensação de Produtos Farmacêuticos e Correlatos I**

**Produção de Produtos Terapêuticos e Cosméticos**

**Química Orgânica**

## Sugestões, Reivindicações e Críticas para Melhoria do Ensino

No final do instrumento de pesquisa dos alunos, há espaço para que estes possam se manifestar espontaneamente. Dessas manifestações passaremos a relacionar as sugestões, críticas e/ou reivindicações, apontando a incidência de cada item, por curso, como um todo.

<b>Manifestações para melhoria do curso</b>	<b>Incidência</b>
Assiduidade e pontualidade dos professores	1
Aulas mais dinâmicas, bem preparadas, motivadoras e voltadas para o mercado de trabalho	17
Mais e melhores aulas práticas	45
Melhorar e adequar a didática das disciplinas	5
Aumentar a duração dos cursos ou mais aulas no dia	4
Aumentar o uso da INTERNET, com mais equipamentos e para fins didáticos	1
Capacitação e atualização dos docentes	3
Contratar professores especialistas da área ou mais capacitados	12
Criação de laboratórios e ambientes específicos para o curso	25
Diminuir a carga horária das disciplinas que não são diretamente ligadas aos cursos	2
Integração entre os professores para que as disciplinas possam estar mais relacionadas	1
Intensificar o contato com o mercado de trabalho, seja para definir o campo profissional e o conteúdo dos componentes curriculares	1
Mais facilidade para obtenção do estágio	6
Mais compreensão, atenção e motivação por parte dos professores	7
Melhorar os laboratórios e/ou ambientes para atividades práticas	18
Aumentar o número de equipamentos, máquinas e material de consumo	41
Promover atividades extra classe (Feiras, visitas, eventos, palestras, cursos extracurriculares etc)	14
Que um mesmo professor não dê muitas disciplinas no mesmo curso	6
Rever a grade curricular com relação à carga horária das disciplinas técnicas (Seqüência, aumento, redução e substituição)	7
Utilizar e repor material didático de qualidade	1
O curso é muito bom	9
Assistência a alunos com dificuldades de aprendizagem (Plantão de dúvidas)	4
Atualização de conteúdos	2

**Quadro amostral de Egressos - Concluintes de julho e dezembro de 2007**  
**Pesquisa SAIE - 2009**

Cadastrados	Não encontrados	Localizados	Pesquisados	% sobre cadastrados	% sobre localizados
69	4	65	12	17,4	18,5

**Situação de Trabalho**

A "situação de trabalho" apresentou os resultados abaixo, considerando-se sempre os **mesmos sujeitos**, após um ano de formatura:

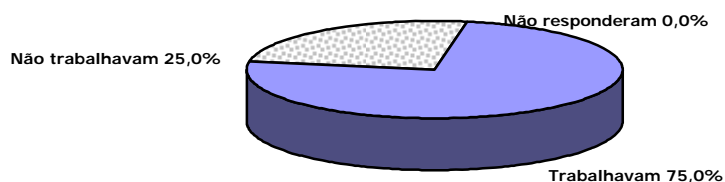

O gráfico a seguir indica comparativamente o percentual de concluintes e técnicos e sua situação de trabalho em relação à área do curso realizado.

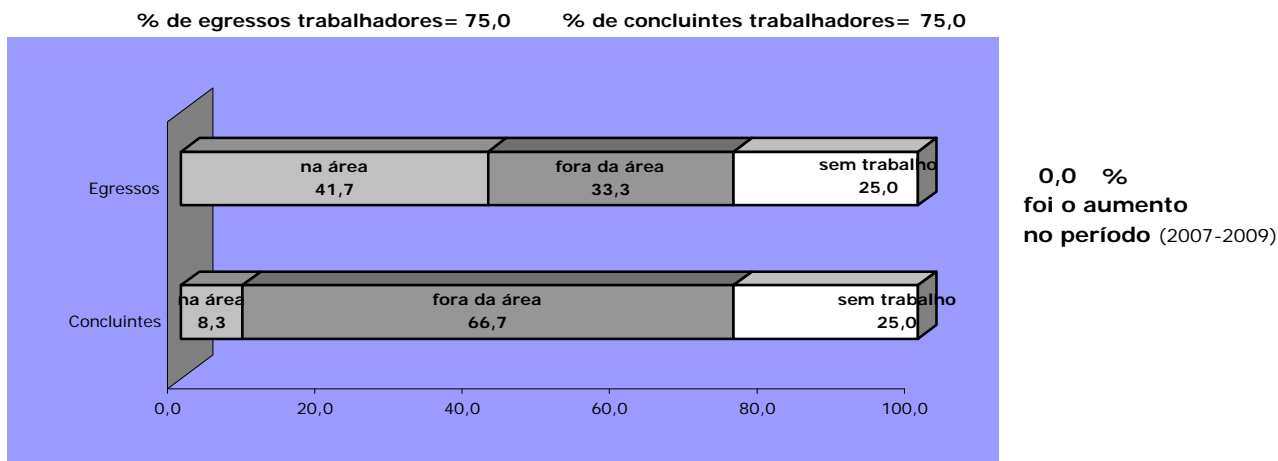

A diferença para 100% corresponde aos que não responderam.

**O índice de empregabilidade dos egressos dos cursos técnicos do Centro Paula Souza foi de 73,7%.**

**Ingresso e Permanência no mercado de trabalho**

Em relação ao emprego, após um ano de conclusão de curso, os dados do gráfico abaixo permitem avaliar a eficácia dos cursos quanto à inserção ou permanência dos técnicos no mercado de trabalho.

**Oportunidades de Emprego (%)**

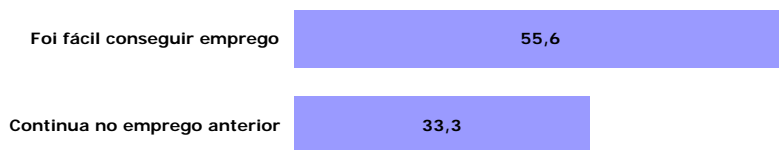

### Dificuldades no Desempenho Profissional (%)

Você encontrou dificuldades?

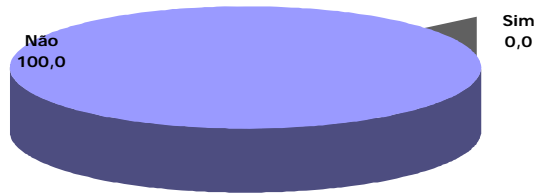

As causas para as dificuldades dos egressos foram distribuídas entre:

- 0,0 % - a formação recebida não atendeu ao mercado
- 0,0 % - faltou experiência profissional
- 0,0 % - não se identificou com a área do curso
- 0,0 % - o que aprendeu não se aplica

### Situação Funcional dos técnicos

As relações de trabalho vêm sofrendo profundas mudanças nas últimas décadas. Por essa razão é importante a apuração da formalidade ou não da situação de trabalho de nossos alunos, bem como do tipo de empresas empregadoras, apontadas em percentuais no gráfico abaixo.

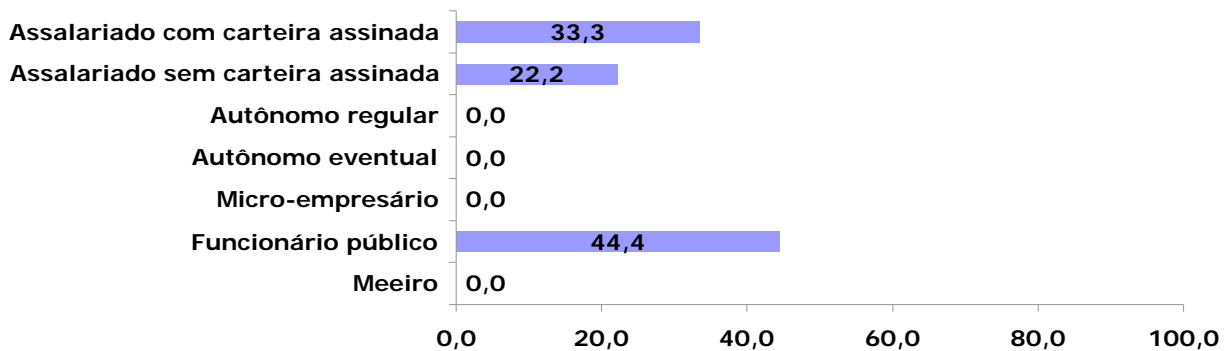

### Tipo de Empresas Empregadoras (%)

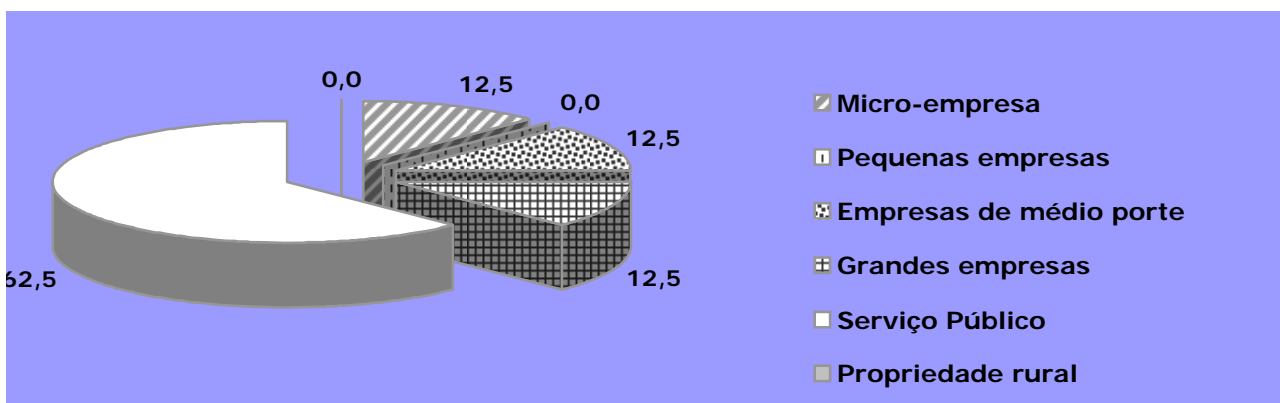

### Ramos de Atividade

Os egressos foram questionados sobre a área em que trabalhavam apresentando o seguinte quadro em percentuais:

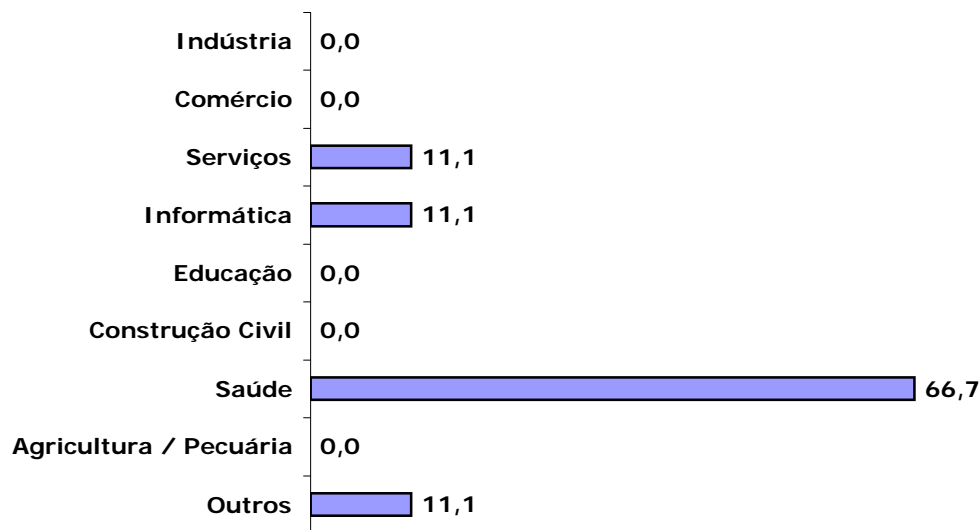

### Gráfico comparativo de Remuneração de Egressos em Faixas Salariais

Tomando-se como base o salário mínimo vigente na época da pesquisa, apontaremos um comparativo, em percentuais, entre o período do cadastro do concluinte e um ano após, com o do

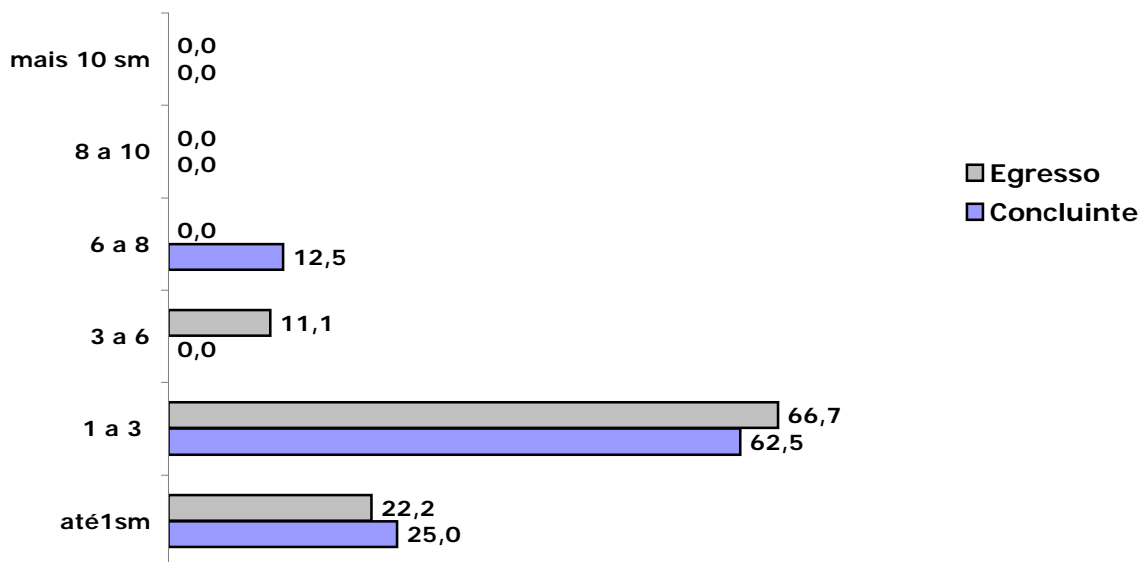

A remuneração de todos os egressos técnicos do CPS apresenta uma concentração na faixa de 1 a 3 salários mínimos com remuneração média de 2,2 SMs.

A remuneração média recebida pelos pesquisados deste curso, em salários mínimos, é 1,50

### Contribuições dos Cursos em %

No gráfico abaixo apresentamos os itens, com as respectivas incidências, quanto à contribuição dos cursos e seu conseqüente papel social na vida do ex-aluno.

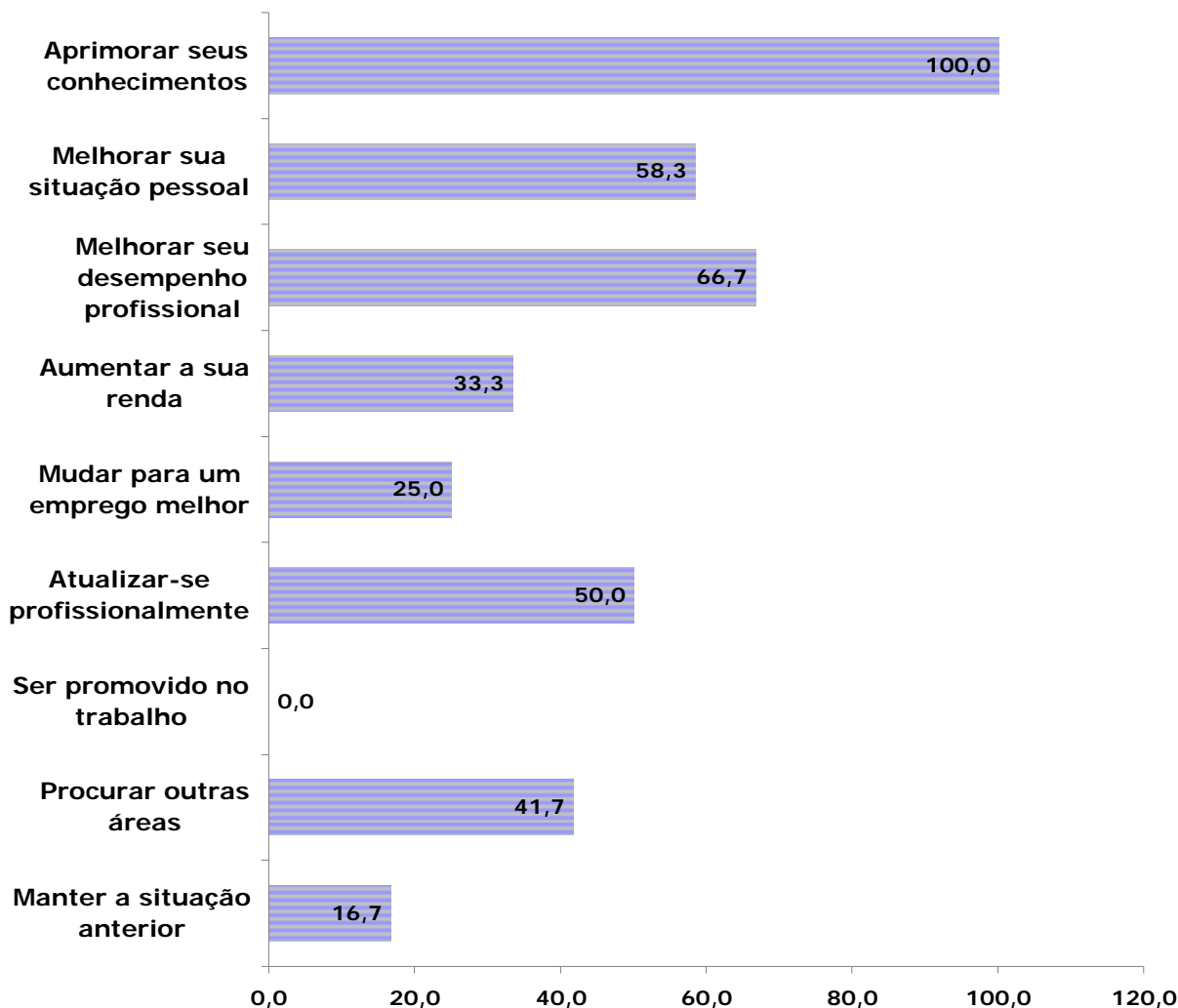

### Avaliação dos Cursos pelos Egressos

Nas tabelas a seguir apresentamos a avaliação dos ex-alunos, quanto aos principais itens para a formação profissional.

#### Avaliação dos Cursos quanto à Organização e Estrutura

Descrição dos itens pesquisados	Muito Bom	Bom	Regular	Deficiente
Currículo (disciplina, teoria e prática)	10,3	66,7	20,5	2,6
Professor (atualização e conhecimento)	23,1	56,4	20,5	0,0
Professor (relacionamento com alunos)	33,3	53,8	12,8	0,0
Equipamentos (oficinas e laboratórios)	2,6	20,5	43,6	33,3
Biblioteca	15,4	28,2	41,0	15,4
Infra-estrutura administrativa	15,4	48,7	28,2	7,7

### Avaliação dos cursos quanto ao desenvolvimento de competências profissionais e sociais (%)

Descrição dos itens pesquisados	Muito Bom	Bom	Regular	Deficiente
Capacidade para lidar com situações novas	15,4	69,2	12,8	0,0
Planejamento do próprio trabalho	12,8	66,7	12,8	2,6
Trabalho em grupo e espírito de cooperação	30,8	56,4	10,3	0,0
Ética profissional e responsabilidade	25,6	66,7	5,1	0,0
Consciência ambiental ou proteção ao meio ambiente	33,3	53,8	12,8	0,0
Conhecimentos sobre gestão empresarial	15,4	56,4	23,1	2,6
Aplicação de técnicas adequadas ao trabalho	15,4	64,1	12,8	5,1
Uso adequado de equipamentos no trabalho	17,9	61,5	17,9	2,6
Capacidade de comunicação oral e escrita	12,8	64,1	15,4	7,7
<b>Total</b>	<b>18,6</b>	<b>55,6</b>	<b>19,3</b>	<b>5,3</b>

### Expectativas de Egressos

Os egressos são questionados, um ano após a conclusão do curso, quanto às suas expectativas terem sido atendidas através da questão: **"o curso que você fez atendeu sua expectativa?"**

Essa mesma questão foi feita no momento da conclusão do curso, aos mesmos indivíduos. A variação das respostas que pode ocorrer, reflete as diferentes visões que o mesmo pesquisado tem de quando estava cursando o curso e da que passou a ter após um ano de conclusão do mesmo, supondo-se um contato maior ou diferente com o mundo do trabalho.

A pontuação para este item foi calculada sobre a média das avaliações dos dois momentos da pesquisa de egressos.

Gráfico de Atendimento de Expectativas de Egressos (%)

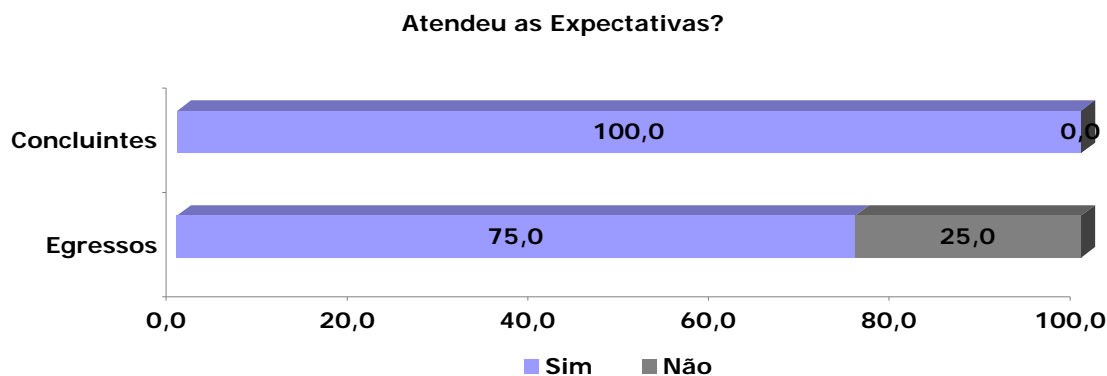

A diferença para 100% corresponde aos que não responderam.

## Instrumentos de Pesquisa

### Questionário de Alunos - Técnico

#### A - Dados Pessoais

1 Módulo						
1	Primeiro					55,3
2	Segundo					24,1
3	Teceiro					20,6
4	Quarto					0,0
2 Turno						
1	Manhã					18,3
2	Tarde					28,0
3	Noturno					53,7
3 Sexo						
1	Femino					82,0
2	Masculino					18,0
4 Idade	até 15	16 a 18	19 a 21	22 a 25	26 a 30	mais de 30
	1,6	37,3	18,3	16,1	9,6	14,1
5 A qual categoria (cor ou raça), definida pelo IBGE, você pertence						
1	Branca					59,8
2	Negra					7,1
3	Parda					30,2
4	Amarela					1,9
5	Indígena					0,3
6 Tem o 2º Grau ou Médio completo						
1	Sim					74,3
2	Não					25,7
7 Na sua vida escolar, você estudou						
1	Integralmente em escola pública (Federal, Estadual ou Municipal)					82,0
2	Integralmente em escola particular (incluindo Senai e Sesi)					4,5
3	Maior parte em escola pública					11,6
4	Maior parte em escola particular					1,9
8 Atualmente você trabalha						
1	não					61,4
2	sim, na área do curso					8,7
3	sim (fora da área do curso)					28,9

#### B - Conte sobre suas escolhas

Escolhi esta escola porque:		Sim, influenciou	Não influenciou
9	é uma boa escola	97,7	2,3
10	é a mais próxima de minha residência ou emprego	28,9	70,7
11	tinha o curso que eu queria	90,0	10,0
12	foi indicada por conhecidos	56,3	42,8
13	é gratuita	92,3	7,7
14	os meus pais aconselharam	43,1	56,3
Escolhi este curso porque:			
15	tenho algum conhecimento da área e gosto do curso	61,4	38,3
16	possibilita maiores oportunidades de emprego	87,5	12,2
17	pretendo me profissionalizar	90,4	9,6
18	pretendo exercer a profissão de técnico	91,3	8,4
19	pretendo prosseguir estudos na área	80,4	19,6
20	trabalho na área	10,9	88,7
21	freqüento o ensino médio nesta escola	9,0	90,7
22	é reconhecido como um bom curso	92,0	8,0

**C - Conte sobre a avaliação**

Esta Etec foi avaliada em 2008. Você:		sim, integralmente	parcialmente	não	não sei sou no vo na escola
23	ficou sabendo dos resultados	34,7	20,6	35,4	9,3
24	percebeu melhorias	32,8	28,6	10,0	28,3

**D - Conte sobre sua escola**

D.1 Avalie a sua escola quanto a:		muito bom	bom	regular	ruim
25	salas de aula (estado das carteiras, iluminação, ventilação, quadros...)	54,3	36,3	8,0	1,3
26	higiene e limpeza da escola em geral (banheiros, salas, pátios...)	71,4	27,7	1,0	0,0
27	biblioteca (empréstimos, acesso, local, atendimento...)	42,1	37,6	15,4	4,5
28	laboratórios e oficinas quanto à salubridade, atualização, quantidade, qualidade..	40,8	42,8	13,8	2,6
29	respeito aos direitos e deveres dos alunos	58,2	36,3	5,1	0,3
30	informações e participação da escola em eventos externos (feiras, exposições...)	40,5	35,4	20,6	3,5
31	eventos abertos à comunidade organizados pela escola	35,0	44,4	16,7	3,9
32	atendimento dos funcionários (presteza, atenção, cordialidade...)	56,3	33,4	9,0	1,3
33	atendimento da secretaria (rapidez, cordialidade, atenção...)	49,2	38,6	10,6	1,6
34	informações sobre as atividades da APM e/ou Cooperativa	33,1	40,8	19,0	7,1
35	prestação de contas da APM e/ou Cooperativa	33,4	38,9	20,3	7,4
36	oferecimento de oportunidades de estágios	31,8	37,9	22,5	7,7
37	informações sobre promoção, retenção, recuperação, rematricula, progressão parcial...	44,7	42,1	11,6	1,6
38	oferecimento e acesso à participação em atividades extracurriculares	42,4	39,9	14,1	3,2
39	participação de representantes de alunos nos Conselhos, APM e/ou Cooperativa	37,6	39,5	19,0	3,9
40	apoio à organização do Grêmio Estudantil e/ou Comitês	28,3	35,7	27,7	8,0
41	existência e conservação de extintores de incêndio	55,3	37,0	6,4	1,3
42	informações sobre desocupação de dependência em caso de incêndio	33,1	34,7	19,9	12,2
43	condições de segurança física dos alunos dentro da escola	57,6	35,4	6,4	0,6
44	condições de segurança nas aulas práticas	54,3	38,9	5,1	1,6
D.2 Avalie a sua atuação e interesse em relação a:		muito bom	bom	regular	ruim
45	participação, desempenho e cooperação em sala de aula	49,5	44,7	5,1	0,6
46	APM e/ou Cooperativa	20,6	43,1	26,7	9,6
47	trazer material necessário para as aulas	65,6	29,6	4,5	0,3
48	preservação do patrimônio	78,5	19,3	2,3	0,0
49	dedicação e estudo fora da sala de aula	39,5	46,0	13,8	0,6
50	respeito às normas	72,7	24,1	3,2	0,0
51	projetos (responsabilidade e compromisso com a equipe)	63,3	32,2	4,5	0,0

**E - Conte sobre seus relacionamentos**

Avalie o seu relacionamento com:		muito bom	bom	regular	ruim
52	professores	62,1	35,0	2,6	0,3
53	funcionários	54,0	39,2	5,5	1,3
54	direção	55,3	36,0	7,7	1,0
55	colegas	68,2	29,6	1,6	0,6

**F - Conte sobre seu curso**

F.1 Avalie seu curso quanto a:		muito bom	bom	regular	ruim
56	adequação dos equipamentos em relação ao desenvolvimento dos conteúdos	47,3	40,5	11,6	0,6
57	conhecimentos adquiridos	61,7	33,1	4,8	0,3
58	conteúdo ensinado e sua relação com o trabalho	51,4	41,8	6,4	0,3
59	atualização dos conteúdos ensinados	52,1	40,5	7,4	0,0
60	conhecimento que os professores têm das disciplinas que lecionam	69,1	25,7	4,5	0,6
61	projetos interdisciplinares (desenvolvidos por diferentes disciplinas)	37,9	39,2	19,0	3,9
62	qualidade das aulas teóricas	58,5	34,7	6,1	0,6
63	qualidade das aulas práticas	56,6	27,7	13,8	1,9
F.2 Durante o curso estão sendo oferecidas informações ou atividades relacionadas com:		sempre	muitas	poucas	nunca
		vezes vezes vezes			
64	consciência ambiental (preservação do ambiente, uso racional da água, luz, papéis, reciclagem geral...)	44,1	35,7	16,7	3,5
65	ética profissional, responsabilidade e cidadania	59,5	32,5	7,4	0,6
66	desenvolvimento da comunicação oral e escrita	52,4	33,1	13,5	1,0
67	gestão (organização, liderança, administração...)	43,1	40,2	16,7	0,0
68	habilidade na utilização de equipamentos, máquinas e ferramentas	46,3	33,4	18,3	1,9
69	noções sobre CIPA e Segurança e Medicina do Trabalho	42,1	30,9	22,5	4,2

**G - Conte sobre o que acontece nas aulas**

Durante as aulas, de modo geral, você percebe que os professores:		sempre	muitas	poucas	nunca
		vezes	vezes	vezes	vezes
70	promovem atividades que incentivam o desenvolvimento de hábitos de higiene e segurança	48,6	37,6	13,8	0,0
71	utilizam recursos audiovisuais (vídeo, música, jornais, transparências...)	69,1	25,7	5,1	0,0
72	atendem a todos os alunos sem discriminação	75,6	19,0	4,8	0,6
73	incentivam a participação em atividades externas (feiras, exposições, visitas...)	52,1	28,9	16,7	2,3
74	apresentam os critérios de avaliação	64,3	26,7	8,4	0,6
75	procuram aproveitar os conhecimentos e habilidades que os alunos já têm	47,3	38,3	13,8	0,6
76	permitem que os alunos proponham outras formas para os mesmos resultados	48,2	38,6	11,9	1,3
77	tratam os assuntos com objetividade e clareza	51,4	40,5	7,7	0,3
78	procuram estimular o raciocínio dos alunos	57,2	35,4	7,4	0,0
79	demonstram ter preparado suas aulas	65,9	26,0	7,7	0,3
80	estimulam o trabalho em grupo e espírito de cooperação	61,7	32,8	5,5	0,0
81	relacionam os conhecimentos ministrados com outras áreas	41,5	44,4	13,8	0,3
82	mantêm a atenção da classe	47,3	44,4	7,7	0,6
83	analisam as provas e comentam os resultados e oferecem atividades de recuperação	60,1	29,3	8,7	1,9
Avalie a situação dos professores quanto a:		muito bom	bom	regular	ruim
84	frequência (assiduidade às aulas)	80,4	18,0	0,6	0,3
85	pontualidade (cumprir o horário)	68,8	27,0	2,9	0,6
86	apresentação da programação dos conteúdos das disciplinas do módulo	66,9	28,6	3,5	0,3
87	cumprimento da programação apresentada	61,1	34,1	4,2	0,0

**H - Avaliação geral do curso**

		Plena- mente	Satis- fato- ria- mente	Com algumas restric- ções	Com muitas restric- ções
88	o curso está atendendo ao que esperava	45,7	36,7	16,1	1,6
89	está satisfeito com o curso	55,3	30,5	11,6	2,6
90	a organização e conteúdos estão preparando para o desempenho profissional (postura e apresentação)	55,3	31,2	10,9	2,6

**I - Desempenho pedagógico**

<b>I.1</b>	<b>Sobre as disciplinas que você cursa ou já cursou, cite aquelas onde ocorre/ocorreu maior aprendizagem.</b>	<b>91</b>
1ª		
2ª		
3ª		
<b>I.2</b>	<b>Sobre as disciplinas que você cursa ou já cursou, indique as que encontra / encontrou dificuldade</b>	<b>92</b>
1ª		
2ª		
3ª		

Sobre as disciplinas (1ª, 2ª e 3ª) indique o motivo. Tenho dificuldade porque:		
93	não gosto da disciplina	11,5
94	exige muito tempo de estudo	11,5
95	não tenho base suficiente	15,3
96	falta clareza nas exposições do professor	13,7
97	julgo que o conteúdo não é importante para minha formação profissional	5,9
98	falta preparo nas aulas	8,9
99	não há relação entre o que é ensinado e a prática profissional	6,3
100	falta motivação ao professor	7,4
101	exige muito trabalho extraclasse	5,7
102	o que o professor cobra não coincide com o que foi ensinado	4,9
103	o professor é especialista em outra área	3,4
104	há pouco equipamento para muitos alunos	3,6
105	há equipamentos que não funcionam	1,8