

Centro Paula Souza

Competência em educação pública profissional

Área de Avaliação Institucional

Relatório de Avaliação de Curso

Etec / 2009

Edificações

SAI / Etec - 2009

11º RELATÓRIO DE AVALIAÇÃO DE CURSOS

Edificações

Área de Avaliação Institucional

**Padrões de Desempenho: Indicadores,
Análise, Pontuação e Classificação
Roberta Froncillo**

Área Responsável:

**Roberta Froncillo
José Celso P. Pozzobon
Eunice Alves Dias
Vanda Lopes Silva
Gláucia Regina M. Martins
Amanda Aparecida de Moraes
Gustavo Prates Dantas
Sergio Luiz Alves Junior**



Agradecimentos

- **José Reginaldo Prandi**
Professor Titular do Departamento de Sociologia – USP
- Orientação quanto à pesquisa
- **Aplicadores da Pesquisa**
Alunos monitores e responsáveis pelo SAI nas Etecs
Aplicadores externos
- Orientação, controle e aplicação dos instrumentos de pesquisa
- **Grupo de Trabalho SAI/Etec (2004)**

Ana Maria Curral - Americana
Mario de Campos Sauvidó - Campinas
Aparecida Damergian Bobotis - São Bernardo do Campo
Apolário Fernandes dos Santos - São Caetano do Sul
Neide M. F. Marques - São Caetano do Sul
Pedro Celestino - São Paulo
Ricardo Dias - São Paulo
Sueli Câmara Arantes - Santo André
Elen Ramos Lima Sorrilha - Sorocaba
Nelson Sorrilha - Sorocaba
Carlos Augusto de Maio - São Paulo
Célia R. P. Souza Gabriel - Taquaritinga
Geraldo José Sant'Anna - Taquaritinga
Valmir Hilário Pureza - Taquaritinga
Ademilde T. M. Marques - Araras
Abelardo Elias Brazil - Araras
Rita de Cássia Agnelli - Araras
Adriana Ferreira Barbosa - Osvaldo Cruz
Cláudia M. S. Arcain - Andradina
Wanda Cintra De Grandi - Igarapava
Mirtes Brochado Falcone - Paraguaçu Paulista
Orleide Aparecida Alves Ferreira - Campinas
Ronaldo Ramalho Malta - Cachoeira Paulista
Maria Lúcia C. Pereira - São Paulo
Marylda M. da Silva - Franca
José Roberto de Freitas Bueno - Espírito Santo do Pinhal
Nicole Henri Lomba - Espírito Santo do Pinhal
Fábiola P. C. Pascuini - Espírito Santo do Pinhal

Carlos Antônio dos Santos - Botucatu
Ana Lúcia Soares Prestes - Itapetininga
Cleusa M. O. Pereira - Adamantina
Ilca Vanessa Bueno Bacci - Adamantina
Teresinha S. Finguerut - Piracicaba
Giulliana Panzer Sobral - São Simão
Maria Paula Rosa - São Simão
Francisco José Conti Andrade - São Simão
Paulo Sergio de Souza - Rancharia
Paulo Ney Jansen Branco - Rancharia
Sonia Santos Espindola - São Paulo
Lúcia Maria de Fátima G. Pinto - Rio das Pedras
Rosemary Azevedo Zinani - São Paulo
Helena Yukico I Misawa - São Paulo
Magda Barbosa dos Santos Rodrigues - Franca
Márcia R. O. Poletine - Quatá
Rosemeire Grigoletto - Caçapava
Luiz Roberto de Oliveira - São Paulo
Maria Helena de Souza - Iguape
João Erasmo B. da Silva - Jaú
Osmar Martins Floret Júnior - Jaú
Sônia M. V. Ribeiro de Souza - Vera Cruz
Antonio Carlos O. Oliveira - Vera Cruz
Ana Maria Mancera da Silva Barbosa Lima - Garça
Maria Elisabete F. Zanqueta - São Joaquim da Barra
Maria Aparecida J. Zampieri - São José do Rio Preto
Rosemari Melazi de Oliveira - São José do Rio Preto
José Angelo Bortoloto - Centro Tecnológico da Zona Leste

- Reformulação dos questionários e análise / valoração relativa dos indicadores do SAI

- **Etecs**
- Sugestões e colaboração
- **FAT** – Fundação de Apoio à Tecnologia
- Colaboração e apoio
- **DAS** – Departamento de Administração da Sede
- Colaboração e apoio
- **Núcleo de Almoxarifado**
- Colaboração
- **DI** – Divisão de Informática
- Apoio técnico

SAI /Etec-2009**Sistema de Avaliação Institucional****11º Relatório de Avaliação de Curso****Índice**

Assunto/Item	Nº/Item
Distribuição do curso pelo Estado	4
Caracterização da população pesquisada	5
Motivos de escolha - Expectativas atendidas	7
Principais índices e taxas Relação Candidato/vaga Índices de Produtividade e Perda Taxa concluinte/curso Produtividade do curso	8
Avaliação dos indicadores de Processo	9
Aprendizagem dos componentes curriculares	10
Sugestões, reivindicações e críticas para melhoria do ensino	11
Egressos	12
Instrumentos de Pesquisa	17

Avaliação do

Curso

Edificações

SAI / ETEC – 2009

A avaliação do curso **Edificações** foi apurada através da pesquisa SAI / ETEC, realizada em setembro de 2009, envolvendo alunos, egressos e dados de desempenho escolar de todas as ETECs que ofereceram o curso. A pesquisa refere-se aos dados de:

3.125 Alunos Matriculados

2.211 Alunos Pesquisados

279 Egressos

Área de Avaliação Institucional
Janeiro/2010

Distribuição do Curso pelo Estado

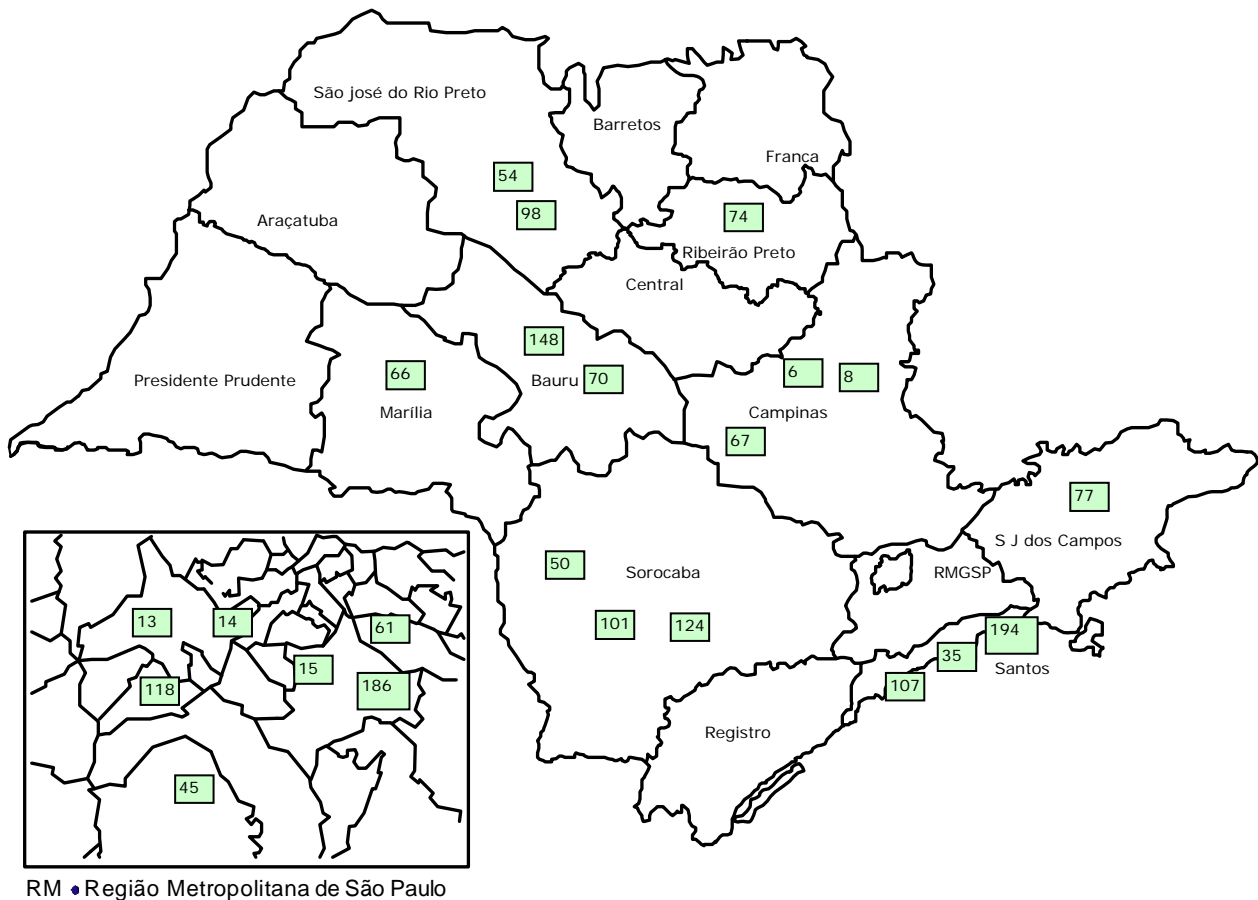

A distribuição do curso pelo estado é apresentada agrupando as Etecs pelas diferentes regiões administrativas.

A apresentação da síntese das principais dimensões da avaliação deste curso, permite visualizar a incidência dos diferentes desempenhos. Esses desempenhos podem estar associados à questões regionais, de infra-estrutura ou de gestão. A análise que deve ser feita, contribuirá para ordenar e redefinir critérios e ações a serem adotadas na determinação de metas em busca da melhoria do atendimento do ensino profissional. Em algumas situações, houve ausência de dados em um dos segmentos, por mudanças no oferecimento do curso.

Quadro de Etecs que oferecem o curso

Código	Etec	Município	Região Administrativa	Nº de Alunos	Nº de Egressos
006	Polivalente de Americana	Americana	CAM	132	13
008	Vasco Antonio Venchiarutti	Jundiá	CAM	156	24
013	Getúlio Vargas	São Paulo	GSP	164	32
014	Júlio de Mesquita	Santo André	GSP	80	24
015	Presidente Vargas	Mogi das Cruzes	GSP	171	17
035	Aristóteles Ferreira	Santos	ST	52	10
045	Carlos de Campos	São Paulo	GSP	150	21
050	Dr. Demétrio Azevedo Júnior	Itapeva	SO	40	4
054	Elias Nechar	Catanduva	SJRP	52	11
061	Guaracy Silveira	São Paulo	GSP	101	24
066	Jacinto Ferreira de Sá	Ourinhos	MA	83	10
067	João Belarmino	Amparo	CAM	80	7
070	Joaquim Ferreira do Amaral	Jaú	BA	56	3

Caracterização e Universo Pesquisado***Caracterização dos Alunos**

100% = 3.125
(todos os módulos)

2.211 pesquisados**70,8 %**

Gênero %	Homens	64,2
	Mulheres	35,3
Faixa Etária % (*)	Até 15 anos	1,5
	16 a 18 anos	35,6
	19 a 21 anos	15,0
	22 a 25 anos	11,0
	26 a 30 anos	11,7
	Mais de 31 anos	21,2
	Não responderam	4,0
Situação de Trabalho %	Não trabalham	42,4
	Trabalhavam na área	26,8
	Trabalhavam fora da área	29,9
	Não responderam	0,9
Escolaridade %	Ensino médio completo	73,4
	Cursando o médio	25,9
Vida Escolar dos alunos %	Integralmente em escola pública	69,7
	Integralmente em escola particular	5,9
	Maior parte em escola pública	15,2
	Maior parte em escola particular	8,7
Categoria (segundo IBGE%)	Branca	64,2
	Preta	8,1
	Parda	24,6
	Amarela	1,9
	Indígena	0,5
	Cor não declarada	0,7

(*) Detalhamento sobre faixas etárias pode ser consultado junto a Área de Avaliação Institucional

Caracterização dos Egressos de Curso

Técnicos formados em julho e dezembro de 2007

Egressos cadastrados: 1.022

Egressos cadastrados localizados: 995

Egressos pesquisados: 279

% de egressos pesquisados sobre o número de localizados: 28,0

Gênero %	Homens	61,3
	Mulheres	38,7
Escolaridade %	Continuam estudando	59,9
	Estudam na área (Graduação ou atualização)	33,7
	Não estudam	40,1
	Não responderam	0,0
Situação de Trabalho %	Trabalhadores	82,1
	Destes:	
	Trabalham na área	57,0
	Trabalham fora da área	25,1
	Desempregados	17,6
Remuneração (em salários mínimos)	Até 1 salário mínimo	7,0
	Mais de 1 até 3 salários mínimos	50,7
	Mais de 3 até 6 salários mínimos	31,7
	Mais de 6 até 8 salários mínimos	4,8
	Mais de 8 até 10 salários mínimos	4,0
	Mais de 10m salários mínimos	1,8

Motivos de Escolha

Motivos de Escolha das Etecs

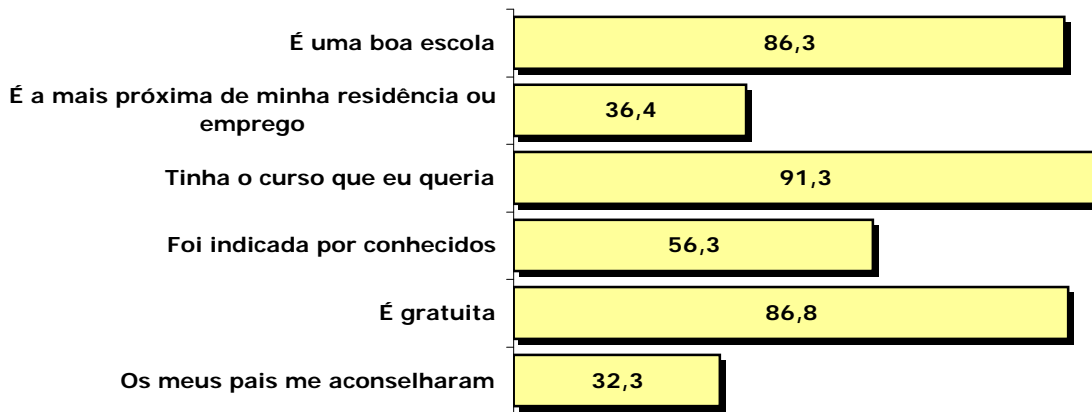

Motivos de Escolha do Curso

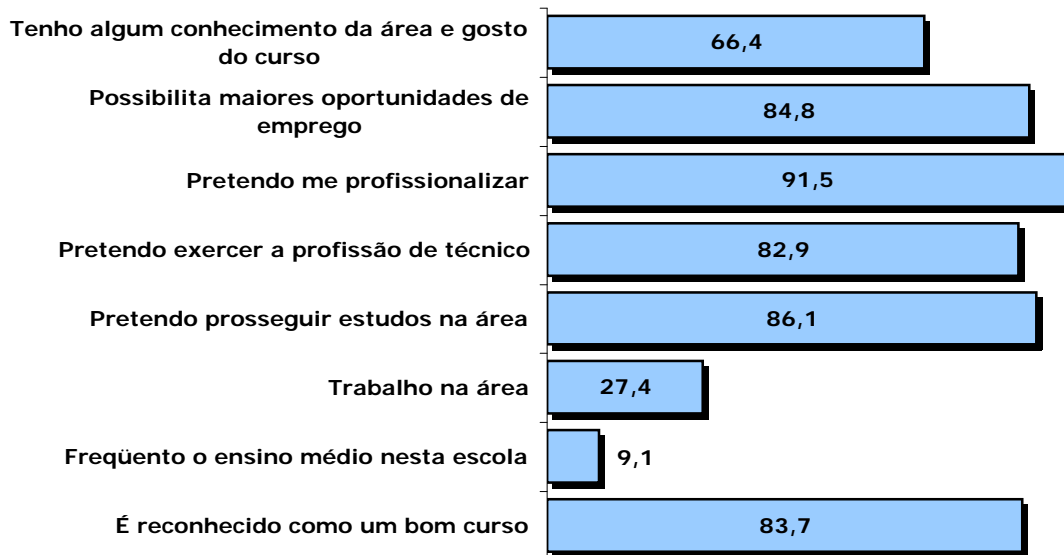

Expectativas Atendidas

Alunos

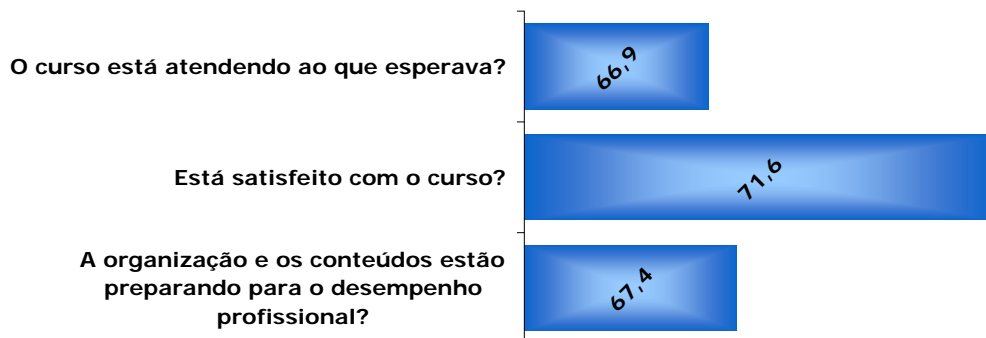

Egressos

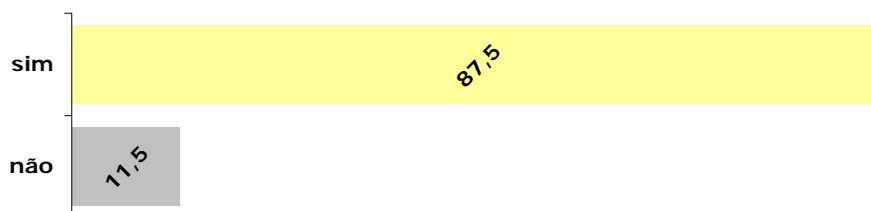

Principais Índices e Taxas

**Relação Candidato / Vaga
(Nº de Inscritos por Vaga)**

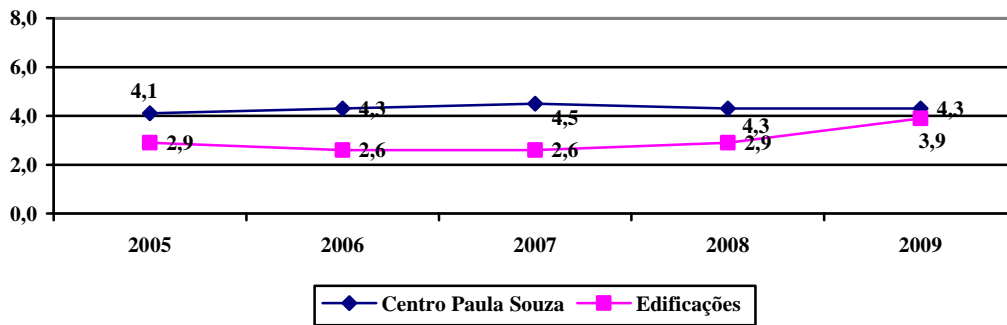

**Índice de Produtividade e Perda Semestral
(% de Alunos que conseguem concluir o semestre)**

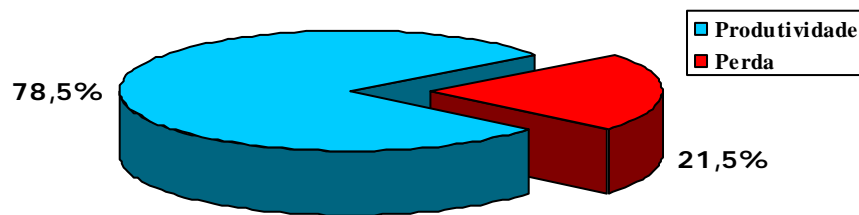

**Taxa Concluinte Curso
(Nº de matrículas necessárias para formar um Técnico)**

TC/C média - 1,58

**Produtividade do Curso
63,2 dos que iniciaram o curso conseguiram concluí-lo
Base de cálculo 2024 alunos**

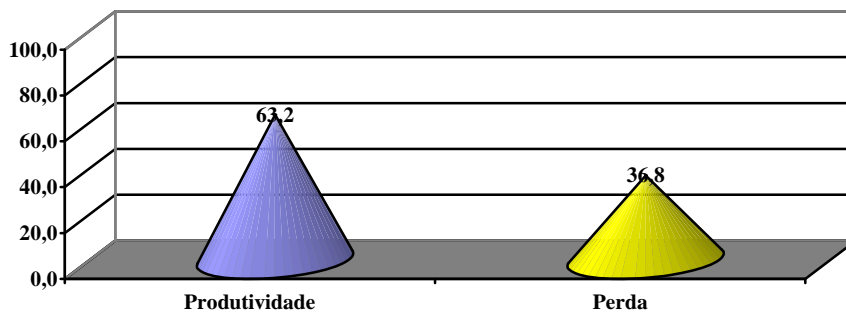

Avaliação dos Indicadores de Processo

Os resultados deste curso expressam as porcentagens obtidas sobre o máximo possível, ou seja o ideal. O ideal é representado pelo atendimento das aspirações e satisfação com o ensino profissional oferecido, avaliado por todos os alunos das Etecs que oferecem este curso. Os resultados indicam, em percentual, as avaliações "**muito bom**" e "**bom**", dadas pelos alunos para os itens pesquisados, que refletem as ações desenvolvidas para a obtenção dos resultados educacionais propostos.

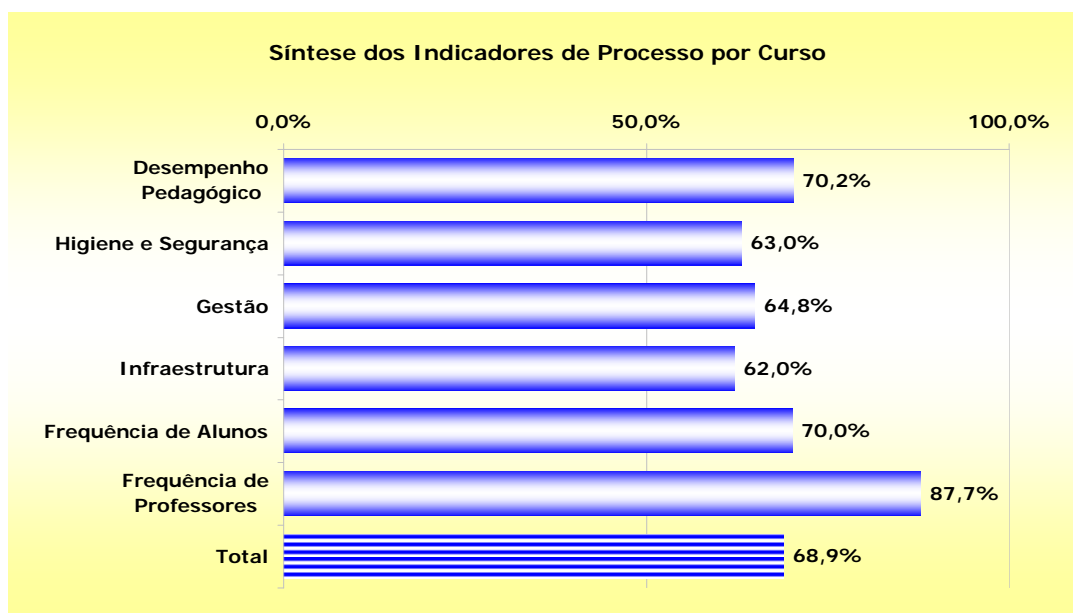

Número das questões usadas para cálculo dos indicadores de Processo

Alunos

Indicadores	Número das Questões
Desempenho Pedagógico	45; 47; 49; 51; 56 a 83; 86 e 87
Higiene e Segurança	26; 41 a 44; 48; 50; 64; 69 e 70
Gestão	29 a 40; 46; 48; 50; 52 a 55
Infraestrutura	25 a 28; 32; 34; 41 a 44; 60 e 64
Frequência de Professores	84 e 85

A frequência das questões utilizadas no processo está especificada no questionário de alunos, ao final deste relatório.

Aprendizagem dos Componentes Curriculares

Número de Alunos com Dificuldades 76,9%
Base de Cálculo 2211 alunos

Motivos de dificuldades na aprendizagem dos componentes curriculares	%
1. Não gosto da disciplina	7,6
2. Exige muito tempo de estudo	7,2
3. Não tenho base suficiente	12,4
4. Faltou clareza nas exposições dos professores	16,7
*5. Não julgo o conteúdo importante para minha formação / formação profissional	3,6
6. Faltou preparo das aulas	11,4
*7. Não há relação entre o que é ensinado e o mundo atual / prática profissional	5,1
8. Falta motivação ao professor	9,6
9. Exige muito trabalho extraclasse	5,9
10. O que o professor "cobra" não coincide com o que foi ensinado	6,6
11. Bibliografia indicada pelo professor não é adequada	3,5
12. Pouco equipamento para muitos alunos	6,0
13. Os equipamentos não funcionam	4,4

* Médio / Técnico

Dificuldades com Componentes Curriculares

Os alunos deste curso afirmam ter dificuldades, principalmente na aprendizagem de **Estudos Topográficos, Estudo de Viabilidade Técnica da Construção Civil, Tecnologia de Materiais de Construção Civil I, Estudos e Projetos Técnicos I, Linguagem, Trabalho e Tecnologia.**

Mais Importantes

Os egressos, quando houver, apontaram, como sendo de maior importância para a formação do técnico, os seguintes componentes curriculares:

Estruturas

Desenho Técnico

Sistemas Construtivos I

Topografia

Tecnologia dos Materiais de Construção Civil I

Sugestões, Reivindicações e Críticas para Melhoria do Ensino

No final do instrumento de pesquisa dos alunos, há espaço para que estes possam se manifestar espontaneamente. Dessas manifestações passaremos a relacionar as sugestões, críticas e/ou reivindicações, apontando a incidência de cada item, por curso, como um todo.

Manifestações para melhoria do curso	Incidência
Organizar o horário do curso evitando que uma mesma disciplina tenha muitas aulas seguidas no mesmo dia (intervalo maior) não ter aula aos sábados	5
Apostilar o curso	51
Assiduidade e pontualidade dos professores	15
Aulas mais dinâmicas, bem preparadas, motivadoras e voltadas para o mercado de trabalho	126
Mais e melhores aulas práticas	386
Melhorar e adequar a didática das disciplinas	118
Aumentar a duração dos cursos ou mais aulas no dia	86
Aumentar o uso da INTERNET, com mais equipamentos e para fins didáticos	18
Capacitação e atualização dos docentes	63
Contratar professores especialistas da área ou mais capacitados	85
Contratar professores substitutos	4
Trocar alguns professores	39
Criação de laboratórios e ambientes específicos para o curso	51
Diminuir a carga horária das disciplinas que não são diretamente ligadas aos cursos	41
Integração entre os professores para que as disciplinas possam estar mais relacionadas	10
Intensificar o contato com o mercado de trabalho, seja para definir o campo profissional e o conteúdo dos componentes curriculares	28
Mais facilidade para obtenção do estágio	27
Mais compreensão, atenção e motivação por parte dos professores	158
Mais divulgação do curso	2
Mais incentivo por parte da Direção	5
Melhorar a Coordenação	10
Melhorar os laboratórios e/ou ambientes para atividades práticas	183
Aumentar o número de equipamentos, máquinas e material de consumo	284
O curso deveria ter estágio	3
Professores que respeitem os alunos	17
Promover atividades extra classe (Feiras, visitas, eventos, palestras, cursos extracurriculares etc)	112
Que um mesmo professor não dê muitas disciplinas no mesmo curso	4
Rever a grade curricular com relação à carga horária das disciplinas técnicas (Seqüência, aumento, redução e substituição)	117
Utilizar e repor material didático de qualidade	119
Utilizar mais recursos audiovisuais	29
Ampliar o número de vagas oferecidas (incluindo noturno)	1
O curso é muito bom	36
Assistência a alunos com dificuldades de aprendizagem (Plantão de dúvidas)	12
Manter a disciplina e aumentar o interesse dos alunos	25
Rever o sistema de avaliação	4
Mais compreensão e atenção ou atuação por parte da direção	22
Atualização de conteúdos	6

Quadro amostral de Egressos - Concluintes de julho e dezembro de 2007
Pesquisa SAIE - 2009

Cadastrados	Não encontrados	Localizados	Pesquisados	% sobre cadastrados	% sobre localizados
1022	27	995	279	27,3	28,0

Situação de Trabalho

A "**situação de trabalho**" apresentou os resultados abaixo, considerando-se sempre os **mesmos sujeitos**, após um ano de formatura:

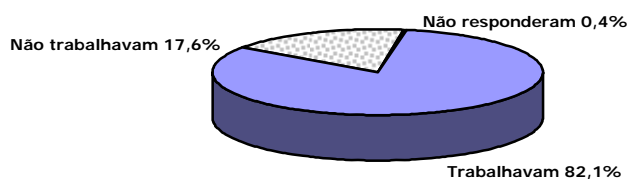

O gráfico a seguir indica comparativamente o percentual de concluintes e técnicos e sua situação de trabalho em relação à área do curso realizado.

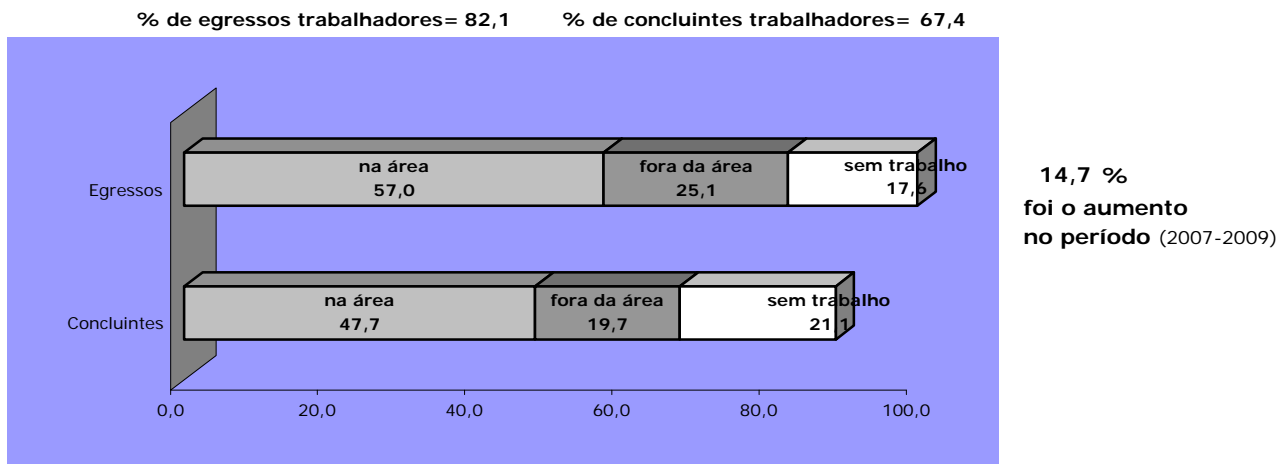

A diferença para 100% corresponde aos que não responderam.

O índice de empregabilidade dos egressos dos cursos técnicos do Centro Paula Souza foi de 73,7%.

Ingresso e Permanência no mercado de trabalho

Em relação ao emprego, após um ano de conclusão de curso, os dados do gráfico abaixo permitem avaliar a eficácia dos cursos quanto à inserção ou permanência dos técnicos no mercado de trabalho.

Oportunidades de Emprego (%)



Dificuldades no Desempenho Profissional (%)

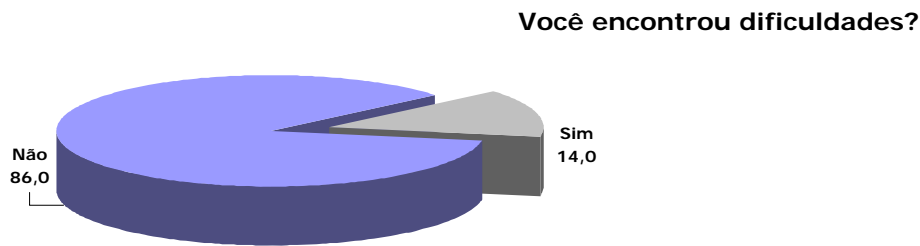

As causas para as dificuldades dos egressos foram distribuídas entre:

- 4,4 % - a formação recebida não atendeu ao mercado
- 8,7 % - faltou experiência profissional
- 0,0 % - não se identificou com a área do curso
- 0,9 % - o que aprendeu não se aplica

Situação Funcional dos técnicos

As relações de trabalho vêm sofrendo profundas mudanças nas últimas décadas. Por essa razão é importante a apuração da formalidade ou não da situação de trabalho de nossos alunos, bem como do tipo de empresas empregadoras, apontadas em percentuais no gráfico abaixo.

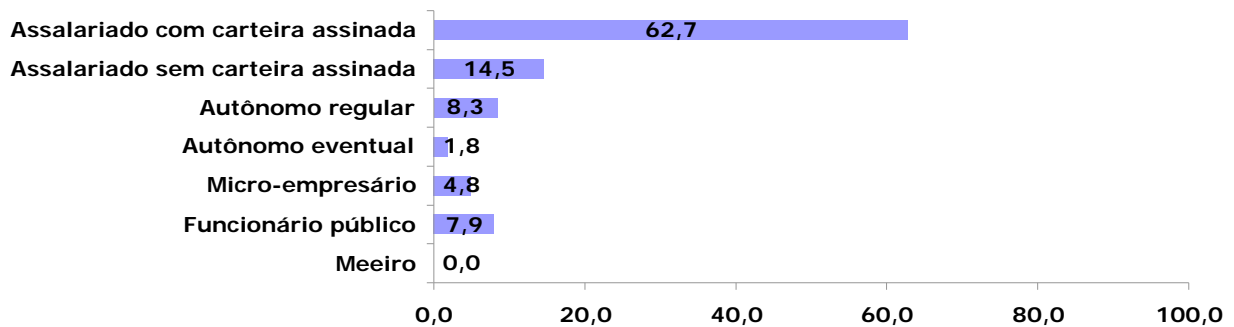

Tipo de Empresas Empregadoras (%)

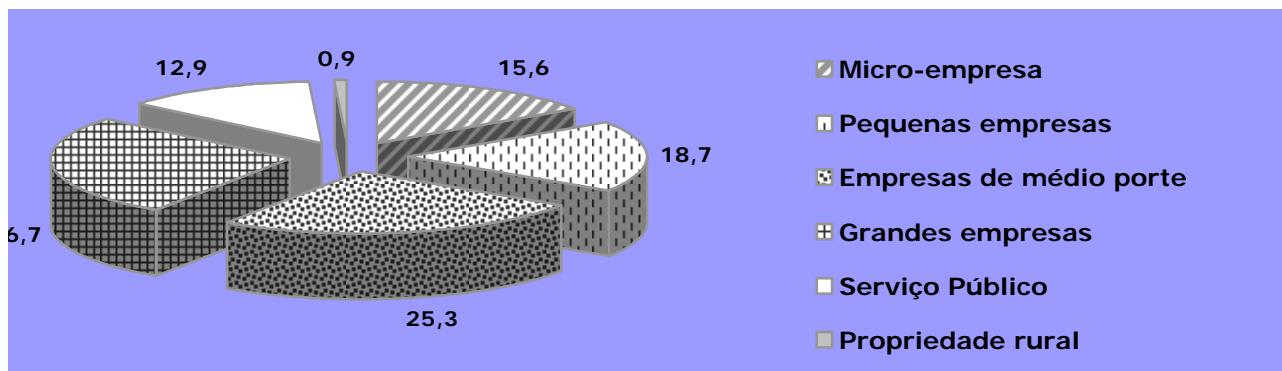

Ramos de Atividade

Os egressos foram questionados sobre a área em que trabalhavam apresentando o seguinte quadro em percentuais:



Gráfico comparativo de Remuneração de Egressos em Faixas Salariais

Tomando-se como base o salário mínimo vigente na época da pesquisa, apontaremos um comparativo, em percentuais, entre o período do cadastro do concluinte e um ano após, com o do técnico formado.

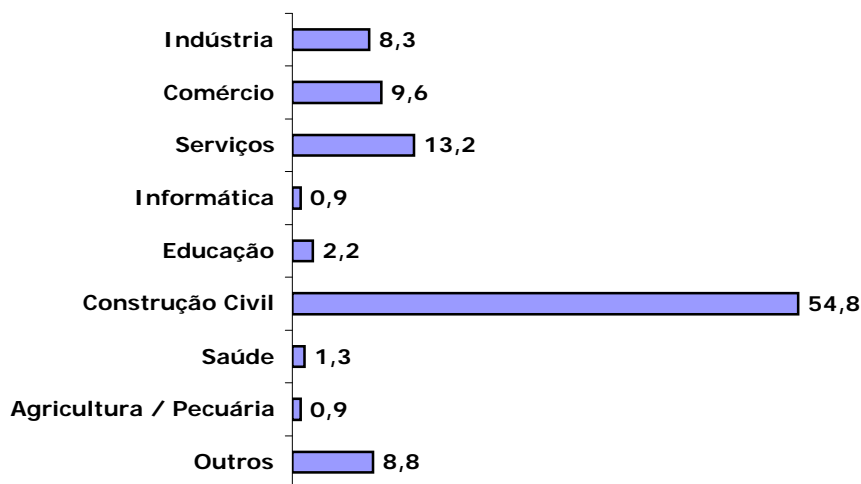
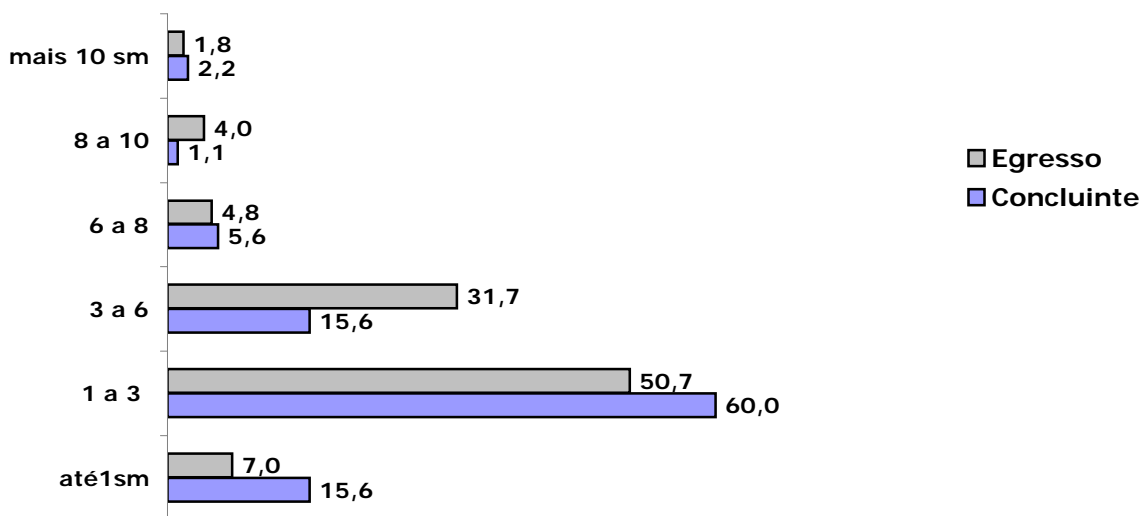

A remuneração de todos os egressos técnicos do CPS apresenta uma concentração na faixa de 1 a 3 salários mínimos com remuneração média de 2,2SMs.

A remuneração média recebida pelos pesquisados deste curso, em salários mínimos, é 3,1

Contribuições dos Cursos em %

No gráfico abaixo apresentamos os itens, com as respectivas incidências, quanto à contribuição dos cursos e seu conseqüente papel social na vida do ex-aluno.

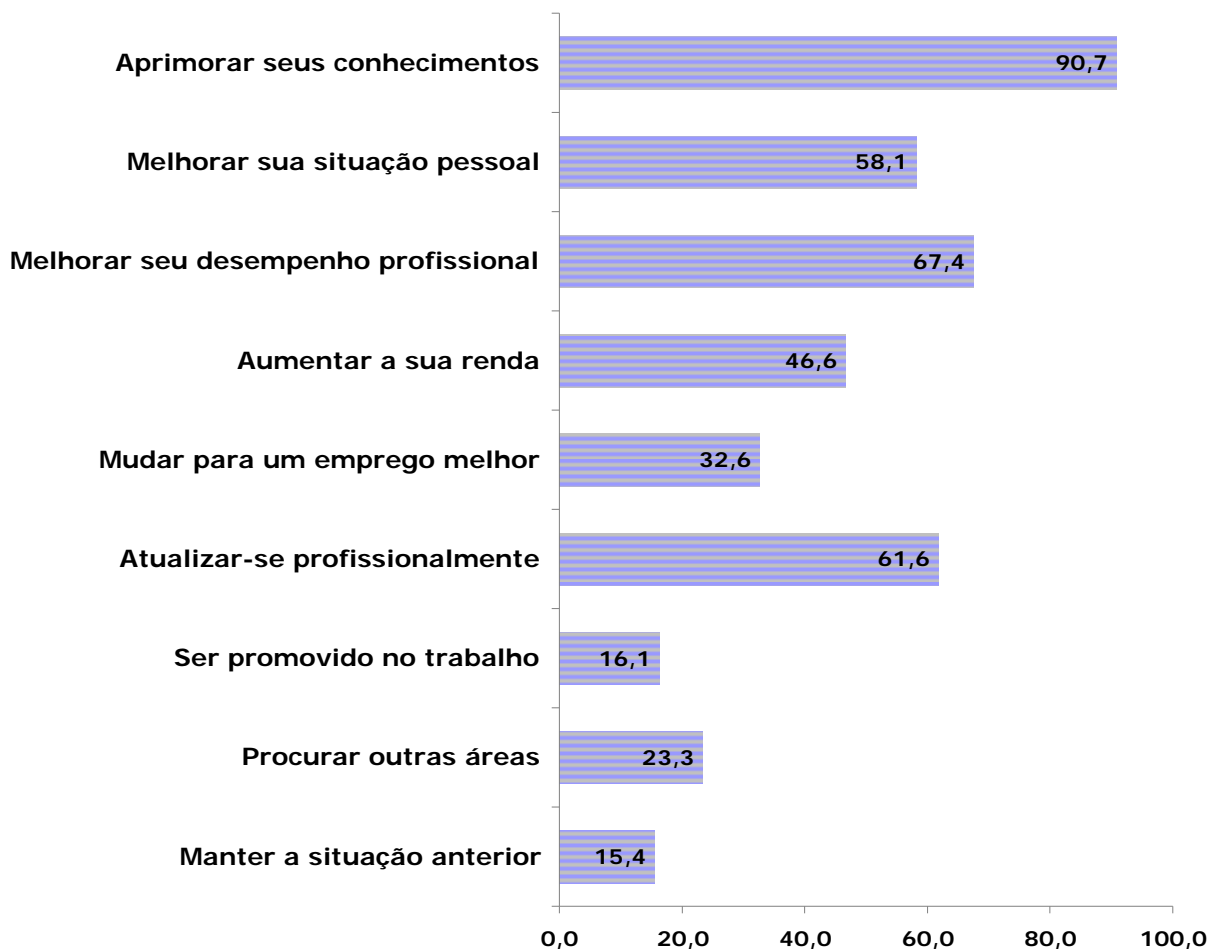

Avaliação dos Cursos pelos Egressos

Nas tabelas a seguir apresentamos a avaliação dos ex-alunos, quanto aos principais itens para a formação profissional.

Avaliação dos Cursos quanto à Organização e Estrutura

Descrição dos itens pesquisados	Muito Bom	Bom	Regular	Deficiente
Currículo (disciplina, teoria e prática)	15,5	56,8	21,6	4,9
Professor (atualização e conhecimento)	21,2	58,3	16,7	3,0
Professor (relacionamento com alunos)	29,9	58,3	8,7	1,9
Equipamentos (oficinas e laboratórios)	9,5	28,4	39,4	21,2
Biblioteca	9,1	42,8	29,9	17,0
Infra-estrutura administrativa	11,7	49,6	31,8	6,4

Avaliação dos cursos quanto ao desenvolvimento de competências profissionais e sociais (%)

Descrição dos itens pesquisados	Muito Bom	Bom	Regular	Deficiente
Capacidade para lidar com situações novas	20,5	55,7	18,6	3,0
Planejamento do próprio trabalho	18,6	55,3	20,8	3,8
Trabalho em grupo e espírito de cooperação	26,9	55,3	14,8	1,9
Ética profissional e responsabilidade	37,1	52,7	7,2	0,8
Consciência ambiental ou proteção ao meio ambiente	33,3	45,8	16,3	3,0
Conhecimentos sobre gestão empresarial	11,0	43,2	34,5	8,7
Aplicação de técnicas adequadas ao trabalho	19,3	54,5	20,5	4,2
Uso adequado de equipamentos no trabalho	24,2	50,4	20,5	3,4
Capacidade de comunicação oral e escrita	18,2	51,9	25,0	3,4
Total	20,4	50,6	21,7	5,8

Expectativas de Egressos

Os egressos são questionados, um ano após a conclusão do curso, quanto às suas expectativas terem sido atendidas através da questão: **"o curso que você fez atendeu sua expectativa?"**

Essa mesma questão foi feita no momento da conclusão do curso, aos mesmos indivíduos. A variação das respostas que pode ocorrer, reflete as diferentes visões que o mesmo pesquisado tem de quando estava cursando o curso e da que passou a ter após um ano de conclusão do mesmo, supondo-se um contato maior ou diferente com o mundo do trabalho.

A pontuação para este item foi calculada sobre a média das avaliações dos dois momentos da pesquisa de egressos.

Gráfico de Atendimento de Expectativas de Egressos (%)

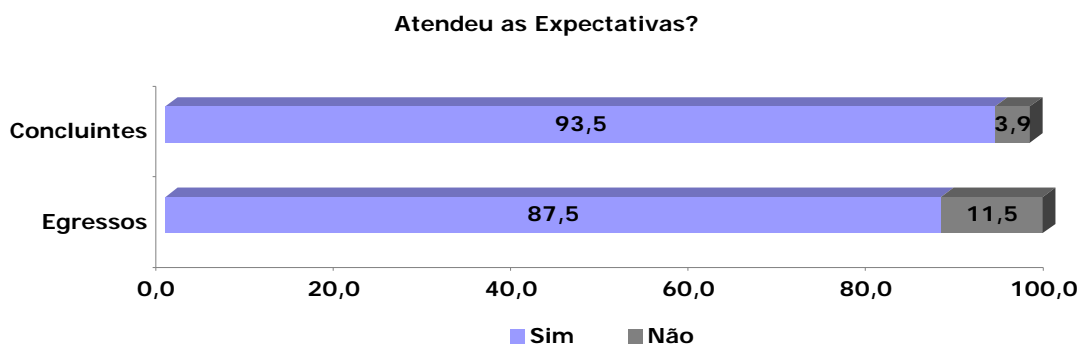

A diferença para 100% corresponde aos que não responderam.

Instrumentos de Pesquisa

Questionário de Alunos - Técnico

A - Dados Pessoais

1 Módulo						
1	Primeiro					39,4
2	Segundo					33,3
3	Teceiro					26,4
4	Quarto					0,1
2 Turno						
1	Manhã					2,9
2	Tarde					19,5
3	Noturno					77,2
3 Sexo						
1	Femino					35,3
2	Masculino					64,2
4 Idade	até 15	16 a 18	19 a 21	22 a 25	26 a 30	mais de 30
	1,4	35,7	15,0	11,0	11,7	21,3
5 A qual categoria (cor ou raça), definida pelo IBGE, você pertence						
1	Branca					64,2
2	Negra					8,1
3	Parda					24,6
4	Amarela					1,9
5	Indígena					0,5
6 Tem o 2º Grau ou Médio completo						
1	Sim					73,4
2	Não					25,9
7 Na sua vida escolar, você estudou						
1	Integralmente em escola pública (Federal, Estadual ou Municipal)					69,7
2	Integralmente em escola particular (incluindo Senai e Sesi)					5,9
3	Maior parte em escola pública					15,2
4	Maior parte em escola particular					8,7
8 Atualmente você trabalha						
1	não					42,4
2	sim, na área do curso					26,8
3	sim (fora da área do curso)					29,9

B - Conte sobre suas escolhas

Escolhi esta escola porque:		Sim, influenciou	Não influenciou
9	é uma boa escola	86,3	12,2
10	é a mais próxima de minha residência ou emprego	36,4	61,9
11	tinha o curso que eu queria	91,3	7,6
12	foi indicada por conhecidos	56,3	42,1
13	é gratuita	86,8	11,5
14	os meus pais aconselharam	32,3	65,5
Escolhi este curso porque:			
15	tenho algum conhecimento da área e gosto do curso	66,4	31,8
16	possibilita maiores oportunidades de emprego	84,8	13,6
17	pretendo me profissionalizar	91,5	7,1
18	pretendo exercer a profissão de técnico	82,9	15,6
19	pretendo prosseguir estudos na área	86,1	12,3
20	trabalho na área	27,4	70,6
21	freqüento o ensino médio nesta escola	9,1	88,2
22	é reconhecido como um bom curso	83,7	14,4

C - Conte sobre a avaliação

Esta Etec foi avaliada em 2008. Você:		sim, integralmente	parcialmente	não	não sei sou no vo na escola
23	ficou sabendo dos resultados	14,7	19,0	49,0	10,4
24	percebeu melhorias	9,2	24,9	27,3	31,3

D - Conte sobre sua escola

D.1 Avalie a sua escola quanto a:		muito bom	bom	regular	ruim
25	salas de aula (estado das carteiras, iluminação, ventilação, quadros...)	18,6	45,0	28,4	7,4
26	higiene e limpeza da escola em geral (banheiros, salas, pátios...)	24,5	45,7	22,3	7,1
27	biblioteca (empréstimos, acesso, local, atendimento...)	16,8	45,7	26,8	9,8
28	laboratórios e oficinas quanto à salubridade, atualização, quantidade, qualidade..	16,4	39,3	30,7	13,2
29	respeito aos direitos e deveres dos alunos	25,5	50,6	18,2	5,2
30	informações e participação da escola em eventos externos (feiras, exposições...)	19,3	40,1	29,1	10,9
31	eventos abertos à comunidade organizados pela escola	10,5	29,1	40,3	19,0
32	atendimento dos funcionários (presteza, atenção, cordialidade...)	23,5	48,2	21,9	6,0
33	atendimento da secretaria (rapidez, cordialidade, atenção...)	20,5	46,7	23,3	9,0
34	informações sobre as atividades da APM e/ou Cooperativa	9,9	33,4	37,0	18,7
35	prestação de contas da APM e/ou Cooperativa	11,3	30,4	36,1	20,7
36	oferecimento de oportunidades de estágios	21,3	41,7	27,0	8,9
37	informações sobre promoção, retenção, recuperação, rematricula, progressão parcial...	19,2	49,0	24,9	6,0
38	oferecimento e acesso à participação em atividades extracurriculares	19,8	42,2	29,0	8,0
39	participação de representantes de alunos nos Conselhos, APM e/ou Cooperativa	12,8	39,5	34,2	12,2
40	apoio à organização do Grêmio Estudantil e/ou Comitês	5,2	24,9	40,7	27,3
41	existência e conservação de extintores de incêndio	18,0	41,4	27,7	11,6
42	informações sobre desocupação de dependência em caso de incêndio	8,7	24,6	30,0	35,5
43	condições de segurança física dos alunos dentro da escola	20,6	44,9	25,4	8,2
44	condições de segurança nas aulas práticas	20,4	45,0	25,4	8,1
D.2 Avalie a sua atuação e interesse em relação a:		muito bom	bom	regular	ruim
45	participação, desempenho e cooperação em sala de aula	30,4	56,9	10,7	1,5
46	APM e/ou Cooperativa	8,6	28,7	39,3	22,4
47	trazer material necessário para as aulas	43,4	45,5	9,0	1,6
48	preservação do patrimônio	61,9	31,1	5,7	0,9
49	dedicação e estudo fora da sala de aula	20,9	49,4	25,6	3,6
50	respeito às normas	49,0	42,4	7,1	1,0
51	projetos (responsabilidade e compromisso com a equipe)	41,7	47,4	9,0	1,2

E - Conte sobre seus relacionamentos

Avalie o seu relacionamento com:		muito bom	bom	regular	ruim
52	professores	42,4	48,5	8,0	0,6
53	funcionários	30,1	50,3	16,9	2,2
54	direção	23,9	45,0	22,9	7,4
55	colegas	64,0	31,4	3,5	0,6

F - Conte sobre seu curso

F.1 Avalie seu curso quanto a:		muito bom	bom	regular	ruim
56	adequação dos equipamentos em relação ao desenvolvimento dos conteúdos	17,5	47,8	27,5	6,7
57	conhecimentos adquiridos	29,5	54,2	14,6	1,3
58	conteúdo ensinado e sua relação com o trabalho	25,8	54,4	16,7	2,4
59	atualização dos conteúdos ensinados	23,6	52,8	19,7	3,4
60	conhecimento que os professores têm das disciplinas que lecionam	45,7	42,0	10,1	1,9
61	projetos interdisciplinares (desenvolvidos por diferentes disciplinas)	14,2	40,2	33,9	10,7
62	qualidade das aulas teóricas	26,4	55,1	15,4	2,8
63	qualidade das aulas práticas	26,3	38,2	24,9	10,1
F.2 Durante o curso estão sendo oferecidas informações ou atividades relacionadas com:		sempre	muitas	poucas	nunca
			vezes	vezes	
64	consciência ambiental (preservação do ambiente, uso racional da água, luz, papéis, reciclagem geral...)	30,3	36,0	27,6	5,6
65	ética profissional, responsabilidade e cidadania	31,1	41,6	23,5	3,3
66	desenvolvimento da comunicação oral e escrita	19,6	44,2	32,1	3,7
67	gestão (organização, liderança, administração...)	17,5	39,3	36,6	6,1
68	habilidade na utilização de equipamentos, máquinas e ferramentas	18,6	36,3	35,5	9,0
69	noções sobre CIPA e Segurança e Medicina do Trabalho	11,2	24,2	39,3	24,4

G - Conte sobre o que acontece nas aulas

Durante as aulas, de modo geral, você percebe que os professores:		sempre	muitas	poucas	nunca
		vezes	vezes	vezes	vezes
70	promovem atividades que incentivam o desenvolvimento de hábitos de higiene e segurança	15,0	35,1	38,4	10,9
71	utilizam recursos audiovisuais (vídeo, música, jornais, transparências...)	28,0	44,5	24,9	2,3
72	atendem a todos os alunos sem discriminação	55,2	32,3	10,2	1,9
73	incentivam a participação em atividades externas (feiras, exposições, visitas...)	31,8	37,6	26,5	3,7
74	apresentam os critérios de avaliação	31,3	43,2	21,3	3,7
75	procuram aproveitar os conhecimentos e habilidades que os alunos já têm	24,7	40,9	27,9	6,1
76	permitem que os alunos proponham outras formas para os mesmos resultados	18,6	42,4	31,8	6,6
77	tratam os assuntos com objetividade e clareza	24,3	52,4	20,7	2,1
78	procuram estimular o raciocínio dos alunos	29,5	46,9	20,6	2,5
79	demonstram ter preparado suas aulas	30,2	45,6	20,8	3,0
80	estimulam o trabalho em grupo e espírito de cooperação	30,8	45,3	21,7	1,8
81	relacionam os conhecimentos ministrados com outras áreas	19,7	46,7	28,7	4,4
82	mantêm a atenção da classe	20,5	54,9	21,3	2,9
83	analisam as provas e comentam os resultados e oferecem atividades de recuperação	24,9	40,8	24,8	8,4
Avalie a situação dos professores quanto a:		muito bom	bom	regular	ruim
84	frequência (assiduidade às aulas)	63,1	29,0	6,0	1,4
85	pontualidade (cumprir o horário)	42,2	41,2	12,9	3,2
86	apresentação da programação dos conteúdos das disciplinas do módulo	37,1	44,7	15,2	2,4
87	cumprimento da programação apresentada	30,1	47,9	16,8	4,4

H - Avaliação geral do curso

		Plena- mente	Satis- fato- ria- mente	Com algumas restric- ções	Com muitas restric- ções
88	o curso está atendendo ao que esperava	26,1	40,8	26,4	6,2
89	está satisfeito com o curso	31,9	39,6	23,4	4,6
90	a organização e conteúdos estão preparando para o desempenho profissional (postura e apresentação)	25,8	41,6	25,9	6,2

I - Desempenho pedagógico

I.1	Sobre as disciplinas que você cursa ou já cursou, cite aquelas onde ocorre/ocorreu maior aprendizagem.	91
1ª		
2ª		
3ª		
I.2	Sobre as disciplinas que você cursa ou já cursou, indique as que encontra / encontrou dificuldade	92
1ª		
2ª		
3ª		

Sobre as disciplinas (1ª, 2ª e 3ª) indique o motivo. Tenho dificuldade porque:		
93	não gosto da disciplina	7,6
94	exige muito tempo de estudo	7,2
95	não tenho base suficiente	12,4
96	falta clareza nas exposições do professor	16,7
97	julgo que o conteúdo não é importante para minha formação profissional	3,6
98	falta preparo nas aulas	11,4
99	não há relação entre o que é ensinado e a prática profissional	5,1
100	falta motivação ao professor	9,6
101	exige muito trabalho extraclasse	5,9
102	o que o professor cobra não coincide com o que foi ensinado	6,6
103	o professor é especialista em outra área	3,5
104	há pouco equipamento para muitos alunos	6,0
105	há equipamentos que não funcionam	4,4