

Centro Paula Souza  
Competência em educação pública profissional

Área de Avaliação Institucional

Relatório de Avaliação de Curso

Etec / 2009

Automação Industrial

**SAI / Etec - 2009**

**11º RELATÓRIO DE AVALIAÇÃO DE CURSOS**

**Automação Industrial**

**Área de Avaliação Institucional**

**Padrões de Desempenho: Indicadores,  
Análise, Pontuação e Classificação  
Roberta Froncillo**

**Área Responsável:**

**Roberta Froncillo  
José Celso P. Pozzobon  
Eunice Alves Dias  
Vanda Lopes Silva  
Gláucia Regina M. Martins  
Amanda Aparecida de Moraes  
Gustavo Prates Dantas  
Sergio Luiz Alves Junior**



## Agradecimentos

- **José Reginaldo Prandi**  
Professor Titular do Departamento de Sociologia – USP  
- Orientação quanto à pesquisa
- **Aplicadores da Pesquisa**  
Alunos monitores e responsáveis pelo SAI nas Etecs  
Aplicadores externos  
- Orientação, controle e aplicação dos instrumentos de pesquisa
- **Grupo de Trabalho SAI/Etec (2004)**

Ana Maria Curral - Americana  
Mario de Campos Sauvidó - Campinas  
Aparecida Damergian Bobotis - São Bernardo do Campo  
Apolário Fernandes dos Santos - São Caetano do Sul  
Neide M. F. Marques - São Caetano do Sul  
Pedro Celestino - São Paulo  
Ricardo Dias - São Paulo  
Sueli Câmara Arantes - Santo André  
Elen Ramos Lima Sorrilha - Sorocaba  
Nelson Sorrilha - Sorocaba  
Carlos Augusto de Maio - São Paulo  
Célia R. P. Souza Gabriel - Taquaritinga  
Geraldo José Sant'Anna - Taquaritinga  
Valmir Hilário Pureza - Taquaritinga  
Ademilde T. M. Marques - Araras  
Abelardo Elias Brazil - Araras  
Rita de Cássia Agnelli - Araras  
Adriana Ferreira Barbosa - Osvaldo Cruz  
Cláudia M. S. Arcain - Andradina  
Wanda Cintra De Grandi - Igarapava  
Mirtes Brochado Falcone - Paraguaçu Paulista  
Orleide Aparecida Alves Ferreira - Campinas  
Ronaldo Ramalho Malta - Cachoeira Paulista  
Maria Lúcia C. Pereira - São Paulo  
Marylda M. da Silva - Franca  
José Roberto de Freitas Bueno - Espírito Santo do Pinhal  
Nicole Henri Lomba - Espírito Santo do Pinhal  
Fábiola P. C. Pascuini - Espírito Santo do Pinhal

Carlos Antônio dos Santos - Botucatu  
Ana Lúcia Soares Prestes - Itapetininga  
Cleusa M. O. Pereira - Adamantina  
Ilca Vanessa Bueno Bacci - Adamantina  
Teresinha S. Finguerut - Piracicaba  
Giulliana Panzer Sobral - São Simão  
Maria Paula Rosa - São Simão  
Francisco José Conti Andrade - São Simão  
Paulo Sergio de Souza - Rancharia  
Paulo Ney Jansen Branco - Rancharia  
Sonia Santos Espindola - São Paulo  
Lúcia Maria de Fátima G. Pinto - Rio das Pedras  
Rosemary Azevedo Zinani - São Paulo  
Helena Yukico I Misawa - São Paulo  
Magda Barbosa dos Santos Rodrigues - Franca  
Márcia R. O. Poletine - Quatá  
Rosemeire Grigoletto - Caçapava  
Luiz Roberto de Oliveira - São Paulo  
Maria Helena de Souza - Iguape  
João Erasmo B. da Silva - Jaú  
Osmar Martins Floret Júnior - Jaú  
Sônia M. V. Ribeiro de Souza - Vera Cruz  
Antonio Carlos O. Oliveira - Vera Cruz  
Ana Maria Mancera da Silva Barbosa Lima - Garça  
Maria Elisabete F. Zanqueta - São Joaquim da Barra  
Maria Aparecida J. Zampieri - São José do Rio Preto  
Rosemari Melazi de Oliveira - São José do Rio Preto  
José Angelo Bortoloto - Centro Tecnológico da Zona Leste

- Reformulação dos questionários e análise / valoração relativa dos indicadores do SAI

- **Etecs**  
- Sugestões e colaboração
- **FAT** – Fundação de Apoio à Tecnologia  
- Colaboração e apoio
- **DAS** – Departamento de Administração da Sede  
- Colaboração e apoio
- **Núcleo de Almoxarifado**  
- Colaboração
- **DI** – Divisão de Informática  
- Apoio técnico

**SAI /Etec-2009****Sistema de Avaliação Institucional****11º Relatório de Avaliação de Curso****Índice**

<b>Assunto/Item</b>	<b>Nº/Item</b>
Distribuição do curso pelo Estado	4
Caracterização da população pesquisada	5
Motivos de escolha - Expectativas atendidas	7
Principais índices e taxas Relação Candidato/vaga Índices de Produtividade e Perda Taxa concluinte/curso Produtividade do curso	8
Avaliação dos indicadores de Processo	9
Aprendizagem dos componentes curriculares	10
Sugestões, reivindicações e críticas para melhoria do ensino	11
Egressos	12
Instrumentos de Pesquisa	17

## Avaliação do

## Curso

## Automação Industrial

### SAI / ETEC – 2009

A avaliação do curso **Automação Industrial** foi apurada através da pesquisa SAI / ETEC, realizada em setembro de 2009, envolvendo alunos, egressos e dados de desempenho escolar de todas as ETECs que ofereceram o curso. A pesquisa refere-se aos dados de:

1.320 Alunos Matriculados

847 Alunos Pesquisados

32 Egressos

*Área de Avaliação Institucional*  
*Janeiro/2010*

### Distribuição do Curso pelo Estado

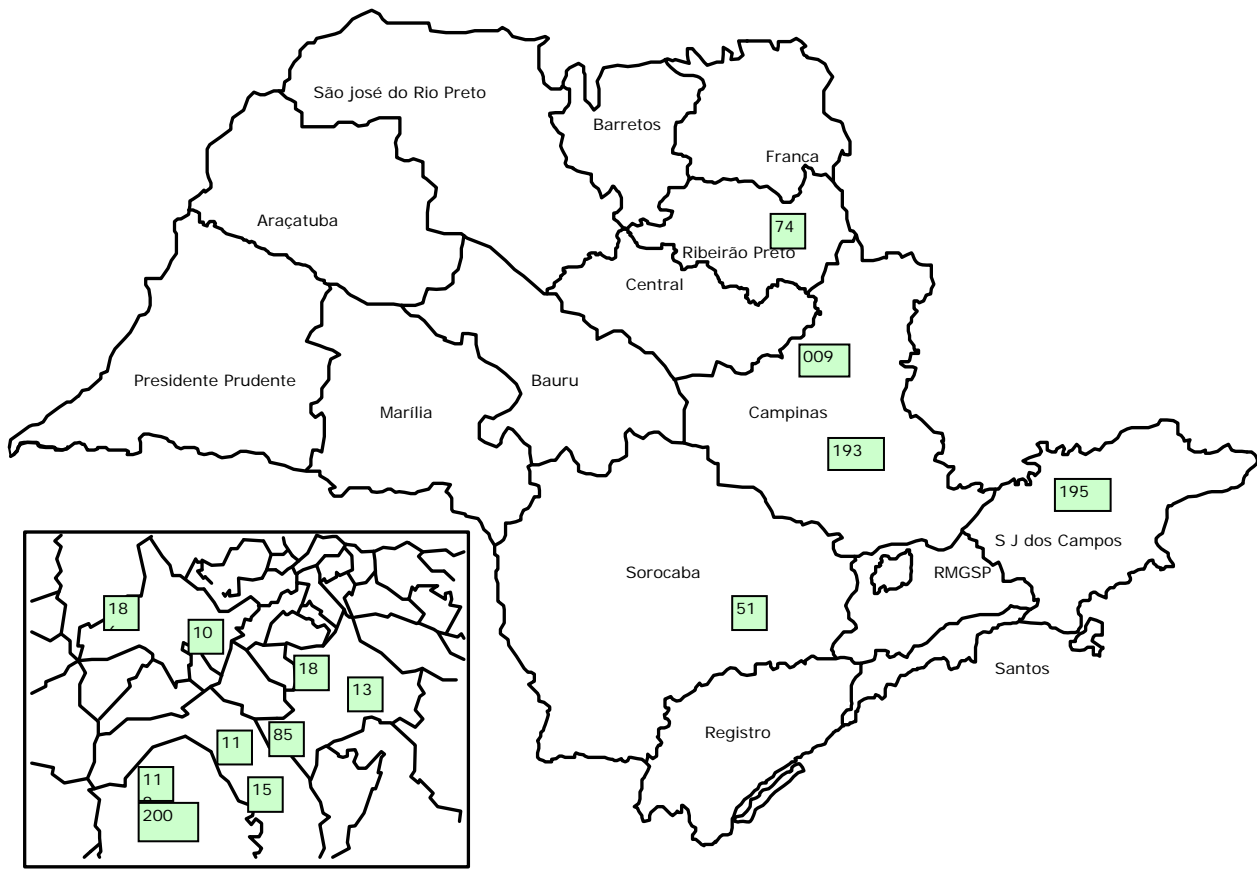

RM • Região Metropolitana de São Paulo

A distribuição do curso pelo estado é apresentada agrupando as ETECs pelas diferentes regiões administrativas.

A apresentação da síntese das principais dimensões da avaliação deste curso, permite visualizar a incidência dos diferentes desempenhos. Esses desempenhos podem estar associados à questões regionais, de infra-estrutura ou de gestão. A análise que deve ser feita, contribuirá para ordenar e redefinir critérios e ações a serem adotadas na determinação de metas em busca da melhoria do atendimento do ensino profissional. Em algumas situações, houve ausência de dados em um dos segmentos, por mudanças no oferecimento do curso.

**Quadro de ETECs que oferecem o curso**

Código	Etec	Município	Região Administrativa	Nº de Alunos	Nº de Egressos
009	João Baptista de Lima Figueiredo	Mococa	CAM	39	0
010	Lauro Gomes	São Bernardo do Campo		72	8
011	Jorge Street	São Caetano do Sul		72	7
013	Getúlio Vargas	São Paulo		51	11
015	Presidente Vargas	Mogi das Cruzes		26	0
018	de São Paulo	São Paulo		24	6
051	Dr. Domingos Minicucci Filho	Botucatu		80	0
074	José Martimiano da Silva	Ribeirão Preto		60	0
085	Martin Luther King	São Paulo		70	0
118	de Guaianases	São Paulo		19	0
186	Etec em Artur Alvim	São Paulo		102	0
193	de Piracicaba	Piracicaba		47	0
195	de São José dos Campos	São José dos Campos		142	0
200	de Santo Amaro	São Paulo		45	0
<b>Total</b>				<b>662</b>	<b>32</b>

**Caracterização e Universo Pesquisado\***

**Caracterização dos Alunos**  
 100% = 1.320  
 (todos os módulos)

847 pesquisados

64,2 %

<b>Gênero %</b>	Homens	<b>85,8</b>
	Mulheres	<b>13,9</b>
<b>Faixa Etária % (*)</b>	Até 15 anos	<b>2,0</b>
	16 a 18 anos	<b>49,1</b>
	19 a 21 anos	<b>11,9</b>
	22 a 25 anos	<b>11,8</b>
	26 a 30 anos	<b>9,8</b>
	Mais de 31 anos	<b>11,3</b>
	Não responderam	<b>4,0</b>
<b>Situação de Trabalho %</b>	Não trabalham	<b>58,3</b>
	Trabalhavam na área	<b>11,6</b>
	Trabalhavam fora da área	<b>29,8</b>
	Não responderam	<b>0,4</b>
<b>Escolaridade %</b>	Ensino médio completo	<b>62,7</b>
	Cursando o médio	<b>37,1</b>
<b>Vida Escolar dos alunos %</b>	Integralmente em escola pública	<b>69,8</b>
	Integralmente em escola particular	<b>4,6</b>
	Maior parte em escola pública	<b>16,8</b>
	Maior parte em escola particular	<b>8,9</b>
<b>Categoria (segundo IBGE%)</b>	Branca	<b>60,4</b>
	Preta	<b>11,0</b>
	Parda	<b>24,9</b>
	Amarela	<b>2,8</b>
	Indígena	<b>0,8</b>
	Cor não declarada	<b>0,0</b>

(\*) Detalhamento sobre faixas etárias pode ser consultado junto a Área de Avaliação Institucional

## Caracterização dos Egressos de Curso

Técnicos formados em julho e dezembro de 2007

Egressos cadastrados: 145

Egressos cadastrados localizados: 143

Egressos pesquisados: 32

% de egressos pesquisados sobre o número de localizados: 22,4

<b>Gênero %</b>	Homens	<b>96,9</b>
	Mulheres	<b>3,1</b>
<b>Escolaridade %</b>	Continuam estudando	<b>65,6</b>
	Estudam na área (Graduação ou atualização)	<b>21,9</b>
	Não estudam	<b>34,4</b>
	Não responderam	<b>0,0</b>
<b>Situação de Trabalho %</b>	Trabalhadores	<b>65,6</b>
	Destes:	
	Trabalham na área	<b>25,0</b>
	Trabalham fora da área	<b>40,6</b>
	Desempregados	<b>34,4</b>
<b>Remuneração</b> (em salários mínimos)	Até 1 salário mínimo	<b>9,5</b>
	Mais de 1 até 3 salários mínimos	<b>81,0</b>
	Mais de 3 até 6 salários mínimos	<b>9,5</b>
	Mais de 6 até 8 salários mínimos	<b>0,0</b>
	Mais de 8 até 10 salários mínimos	<b>0,0</b>
	Mais de 10m salários mínimos	<b>0,0</b>

### Motivos de Escolha

#### Motivos de Escolha das Etecs

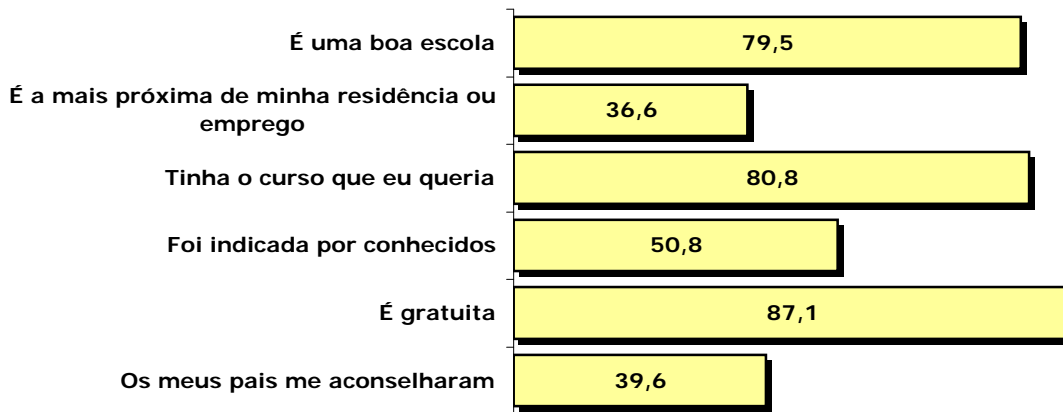

#### Motivos de Escolha do Curso

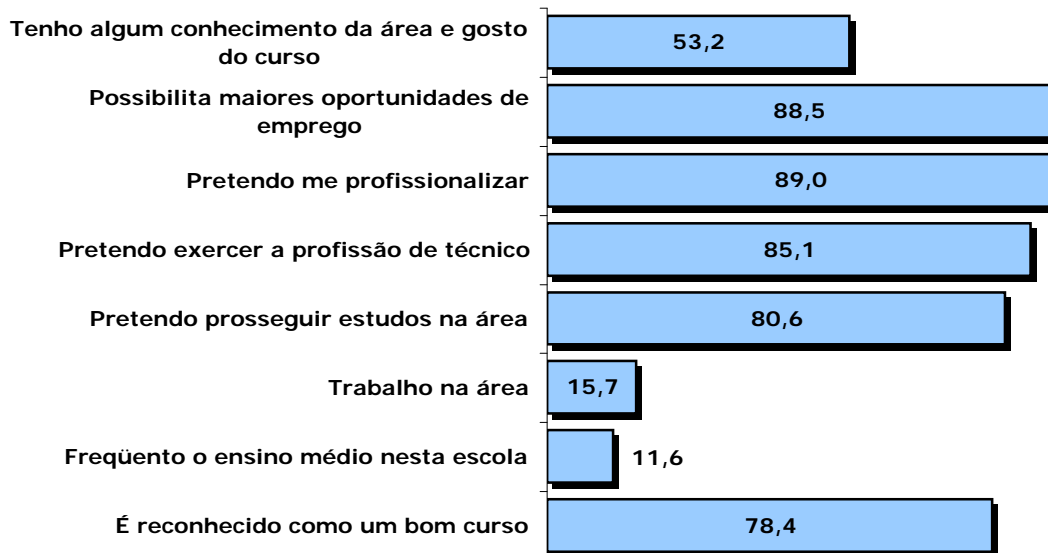

### Expectativas Atendidas

#### Alunos

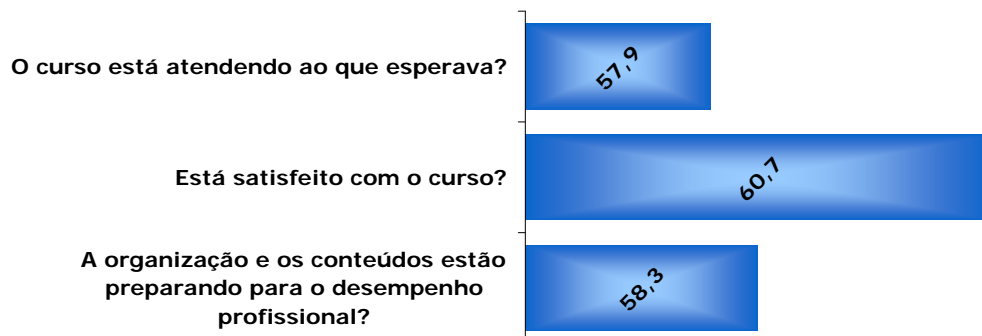

#### Egressos

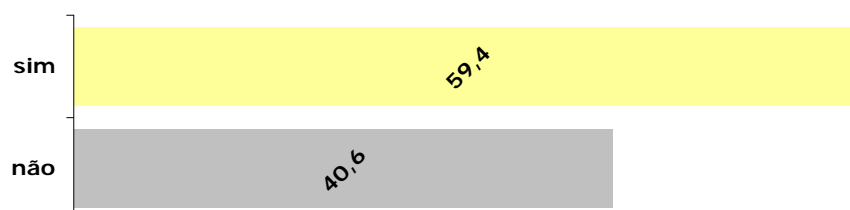

**Principais Índices e Taxas**

**Relação Candidato / Vaga  
(Nº de Inscritos por Vaga)**

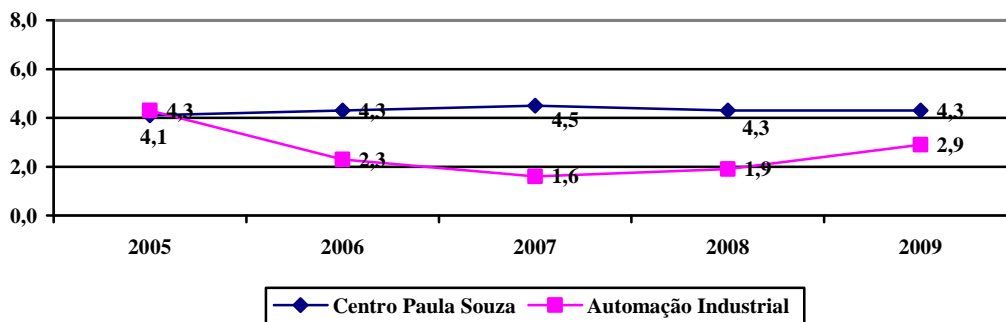

**Índice de Produtividade e Perda Semestral  
(% de Alunos que conseguem concluir o semestre)**

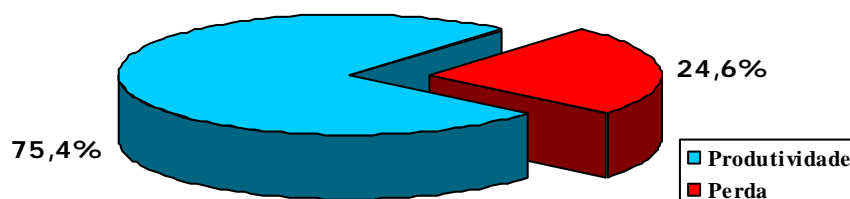

**Taxa Concluinte Curso  
(Nº de matrículas necessárias para formar um Técnico)**

TC/C média - 1,92

**Produtividade do Curso  
52,2 dos que iniciaram o curso conseguiram concluí-lo  
Base de cálculo 320 alunos**

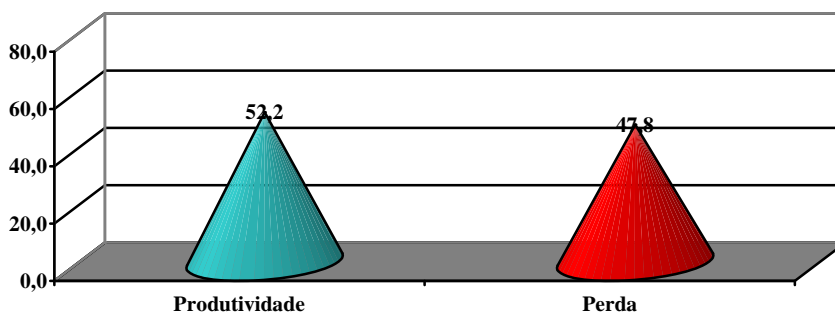

## Avaliação dos Indicadores de Processo

Os resultados deste curso expressam as porcentagens obtidas sobre o máximo possível, ou seja o ideal. O ideal é representado pelo atendimento das aspirações e satisfação com o ensino profissional oferecido, avaliado por todos os alunos das Etecs que oferecem este curso. Os resultados indicam, em percentual, as avaliações "**muito bom**" e "**bom**", dadas pelos alunos para os itens pesquisados, que refletem as ações desenvolvidas para a obtenção dos resultados educacionais propostos.

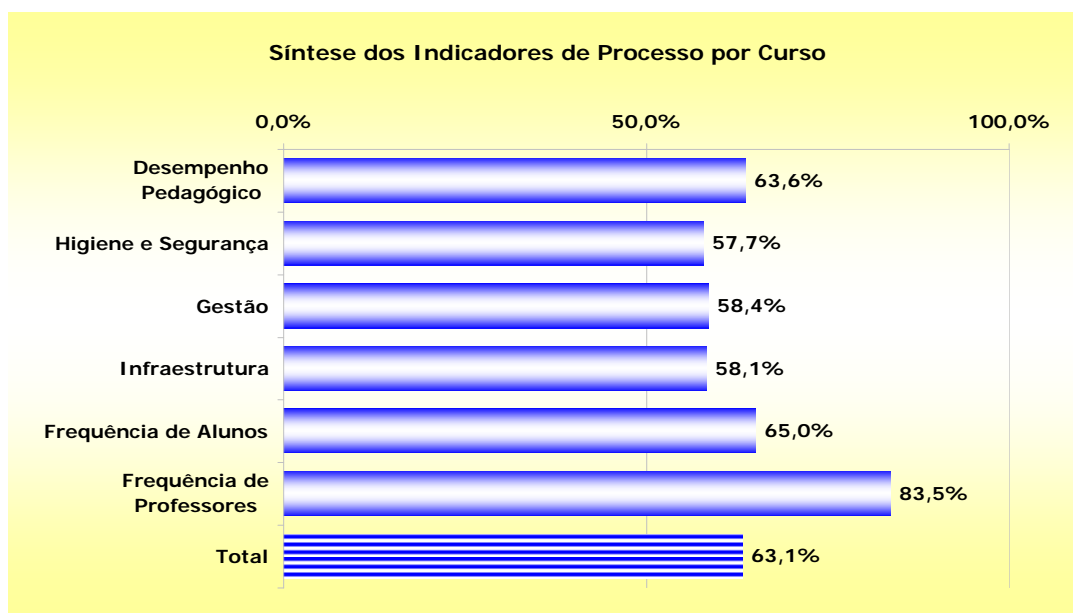

### Número das questões usadas para cálculo dos indicadores de Processo

#### Alunos

Indicadores	Número das Questões
Desempenho Pedagógico	45; 47; 49; 51; 56 a 83; 86 e 87
Higiene e Segurança	26; 41 a 44; 48; 50; 64; 69 e 70
Gestão	29 a 40; 46; 48; 50; 52 a 55
Infraestrutura	25 a 28; 32; 34; 41 a 44; 60 e 64
Frequência de Professores	84 e 85

A frequência das questões utilizadas no processo está especificada no questionário de alunos, ao final deste relatório.

## Aprendizagem dos Componentes Curriculares

Número de Alunos com Dificuldades 81,1%  
Base de Cálculo 847 alunos

Motivos de dificuldades na aprendizagem dos componentes curriculares	%
1. Não gosto da disciplina	6,0
2. Exige muito tempo de estudo	6,3
3. Não tenho base suficiente	13,1
4. Faltou clareza nas exposições dos professores	15,7
*5. Não julgo o conteúdo importante para minha formação / formação profissional	3,1
6. Faltou preparo das aulas	11,0
*7. Não há relação entre o que é ensinado e o mundo atual / prática profissional	5,6
8. Falta motivação ao professor	8,9
9. Exige muito trabalho extraclasse	5,4
10. O que o professor "cobra" não coincide com o que foi ensinado	6,3
11. Bibliografia indicada pelo professor não é adequada	3,7
12. Pouco equipamento para muitos alunos	8,3
13. Os equipamentos não funcionam	6,5

\* Médio / Técnico

### Dificuldades com Componentes Curriculares

Os alunos deste curso afirmam ter dificuldades, principalmente na aprendizagem de **Manutenção de Sistemas de Energia I, Controle de Sistemas Industriais I, Planejamento de Sistemas Industriais, Instalações de Sistemas Industriais, Estudo e Desenvolvimento de Circuitos.**

### Mais Importantes

Os egressos, quando houver, apontaram, como sendo de maior importância para a formação do técnico, os seguintes componentes curriculares:

**Controle de Sistemas de Energia**

**Desenvolvimento de Projetos Automatizados**

**Manutenção de Sistemas Industriais II**

**Controle de Sistemas Industriais I**

**Manutenção de Sistemas Industriais I**

## Sugestões, Reivindicações e Críticas para Melhoria do Ensino

No final do instrumento de pesquisa dos alunos, há espaço para que estes possam se manifestar espontaneamente. Dessas manifestações passaremos a relacionar as sugestões, críticas e/ou reivindicações, apontando a incidência de cada item, por curso, como um todo.

<b>Manifestações para melhoria do curso</b>	<b>Incidência</b>
Organizar o horário do curso evitando que uma mesma disciplina tenha muitas aulas seguidas no mesmo dia (intervalo maior) não ter aula aos sábados	2
Apostilar o curso	18
Assiduidade e pontualidade dos professores	1
Aulas mais dinâmicas, bem preparadas, motivadoras e voltadas para o mercado de trabalho	49
Mais e melhores aulas práticas	123
Melhorar e adequar a didática das disciplinas	25
Aumentar a duração dos cursos ou mais aulas no dia	12
Aumentar o uso da INTERNET, com mais equipamentos e para fins didáticos	11
Capacitação e atualização dos docentes	22
Contratar professores especialistas da área ou mais capacitados	44
Contratar professores substitutos	4
Trocar alguns professores	31
Criação de laboratórios e ambientes específicos para o curso	12
Diminuir a carga horária das disciplinas que não são diretamente ligadas aos cursos	9
Integração entre os professores para que as disciplinas possam estar mais relacionadas	7
Intensificar o contato com o mercado de trabalho, seja para definir o campo profissional e o conteúdo dos componentes curriculares	6
Mais facilidade para obtenção do estágio	9
Mais compreensão, atenção e motivação por parte dos professores	42
Mais incentivo por parte da Direção	16
Melhorar a Coordenação	1
Melhorar os laboratórios e/ou ambientes para atividades práticas	64
Aumentar o número de equipamentos, máquinas e material de consumo	140
Professores que respeitem os alunos	1
Promover atividades extra classe (Feiras, visitas, eventos, palestras, cursos extracurriculares etc)	32
Que um mesmo professor não dê muitas disciplinas no mesmo curso	1
Rever a grade curricular com relação à carga horária das disciplinas técnicas (Seqüência, aumento, redução e substituição)	29
Utilizar e repor material didático de qualidade	17
Utilizar mais recursos audiovisuais	3
Ampliar o número de vagas oferecidas (incluindo noturno)	2
O curso é muito bom	20
Manter a disciplina e aumentar o interesse dos alunos	6
Rever o sistema de avaliação	3
Mais compreensão e atenção ou atuação por parte da direção	11
Atualização de conteúdos	16
	2

**Quadro amostral de Egressos - Concluintes de julho e dezembro de 2007**  
**Pesquisa SAIE - 2009**

Cadastrados	Não encontrados	Localizados	Pesquisados	% sobre cadastrados	% sobre localizados
145	2	143	32	22,1	22,4

**Situação de Trabalho**

A "situação de trabalho" apresentou os resultados abaixo, considerando-se sempre os **mesmos sujeitos**, após um ano de formatura:

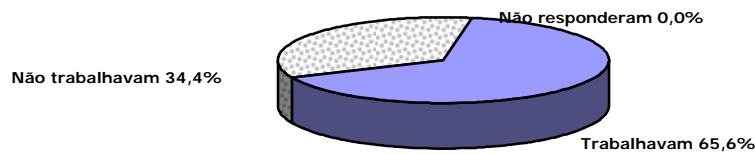

O gráfico a seguir indica comparativamente o percentual de concluintes e técnicos e sua situação de trabalho em relação à área do curso realizado.

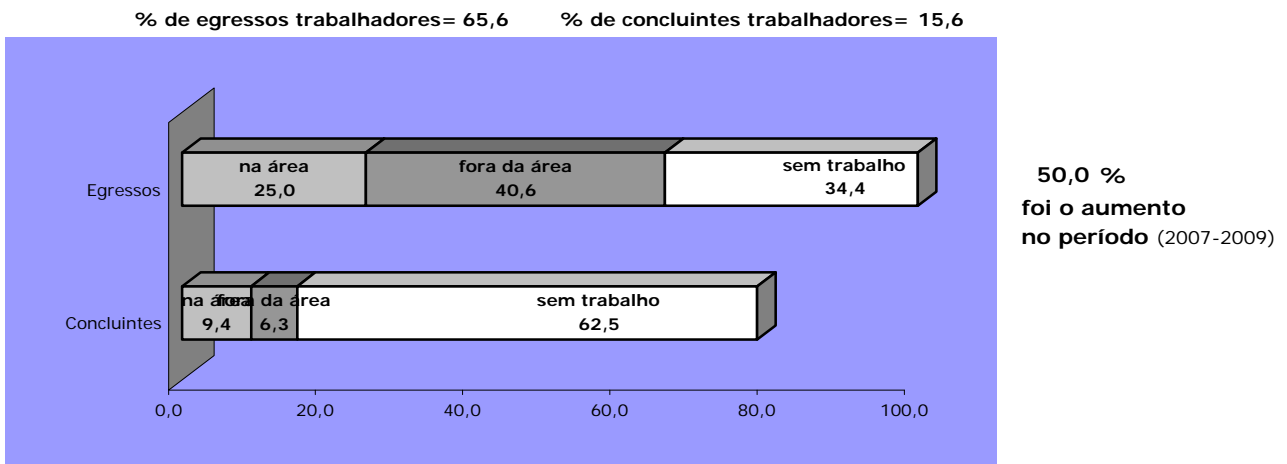

**O índice de empregabilidade dos egressos dos cursos técnicos do Centro Paula Souza foi de 73,7%.**

**Ingresso e Permanência no mercado de trabalho**

Em relação ao emprego, após um ano de conclusão de curso, os dados do gráfico abaixo permitem avaliar a eficácia dos cursos quanto à inserção ou permanência dos técnicos no mercado de trabalho.

**Oportunidades de Emprego (%)**

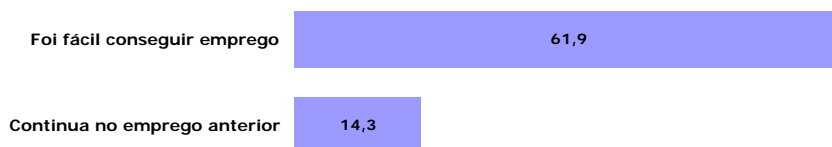

### Dificuldades no Desempenho Profissional (%)

Você encontrou dificuldades?

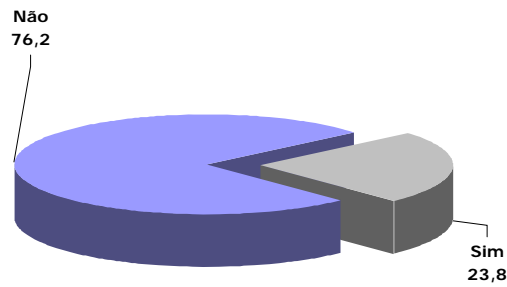

### Situação Funcional dos técnicos

As relações de trabalho vêm sofrendo profundas mudanças nas últimas décadas. Por essa razão é importante a apuração da formalidade ou não da situação de trabalho de nossos alunos, bem como do tipo de empresas empregadoras, apontadas em percentuais no gráfico abaixo.

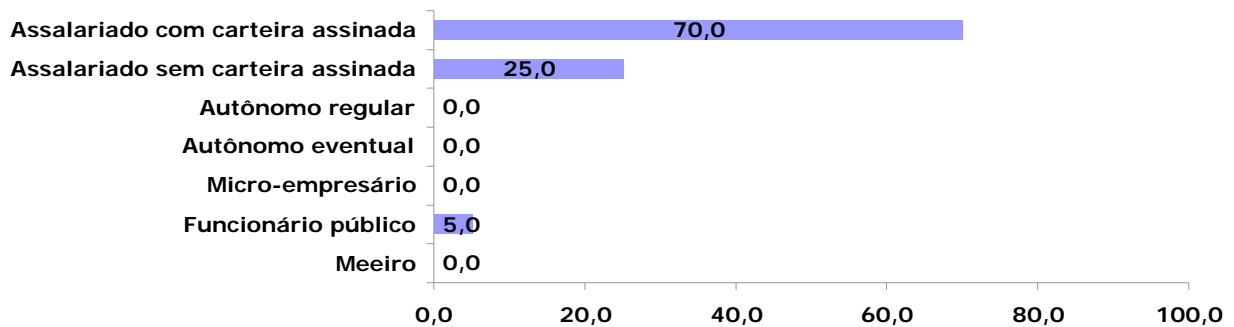

### Tipo de Empresas Empregadoras (%)

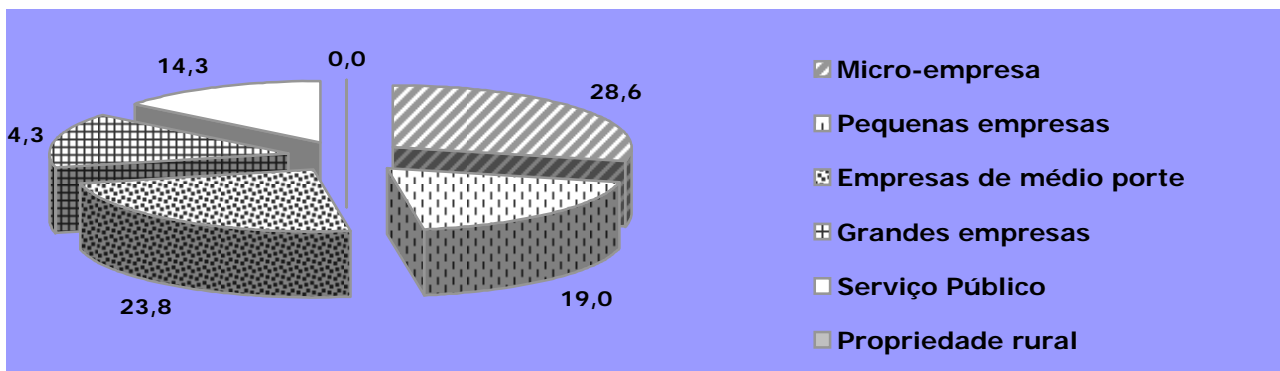

### Ramos de Atividade

Os egressos foram questionados sobre a área em que trabalhavam apresentando o seguinte quadro em percentuais:

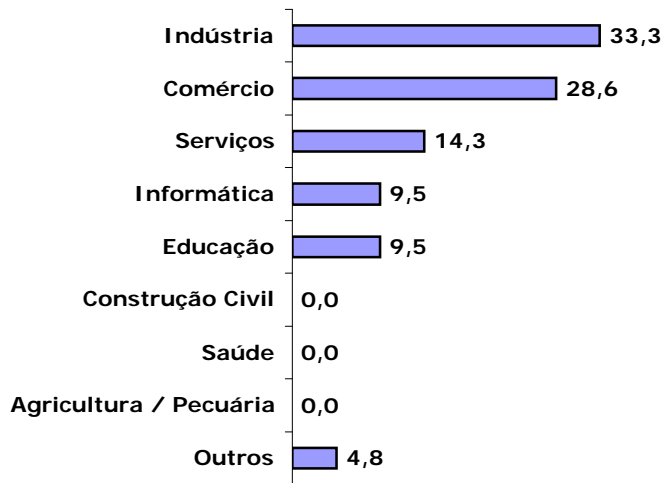

### Gráfico comparativo de Remuneração de Egressos em Faixas Salariais

Tomando-se como base o salário mínimo vigente na época da pesquisa, apontaremos um comparativo, em percentuais, entre o período do cadastro do concluinte e um ano após, com o do técnico formado.

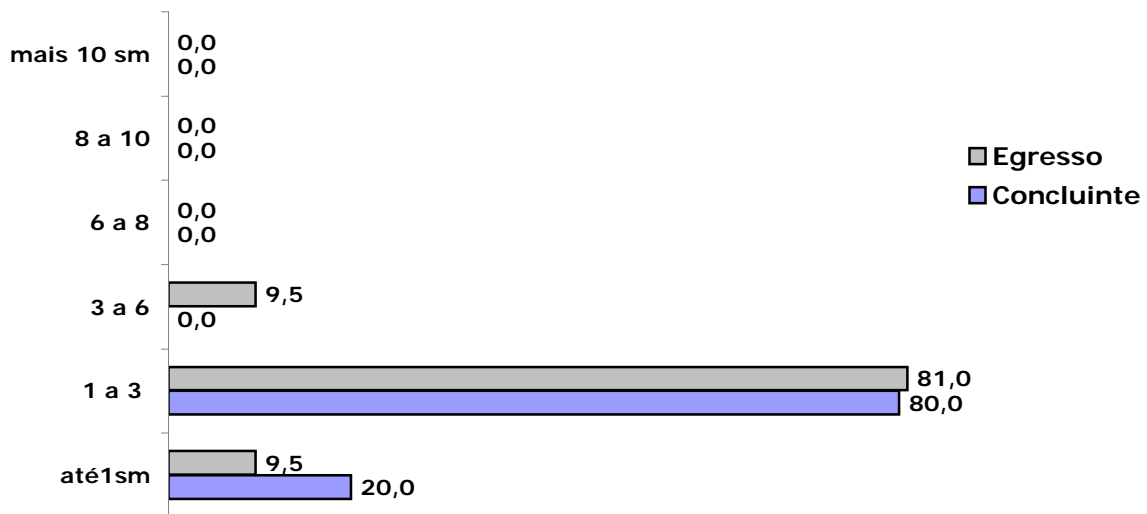

A remuneração de todos os egressos técnicos do CPS apresenta uma concentração na faixa de 1 a 3 salários mínimos com remuneração média de 2,2SMs.

A remuneração média recebida pelos pesquisados deste curso, em salários mínimos, é 1,6

### Contribuições dos Cursos em %

No gráfico abaixo apresentamos os itens, com as respectivas incidências, quanto à contribuição dos cursos e seu conseqüente papel social na vida do ex-aluno.

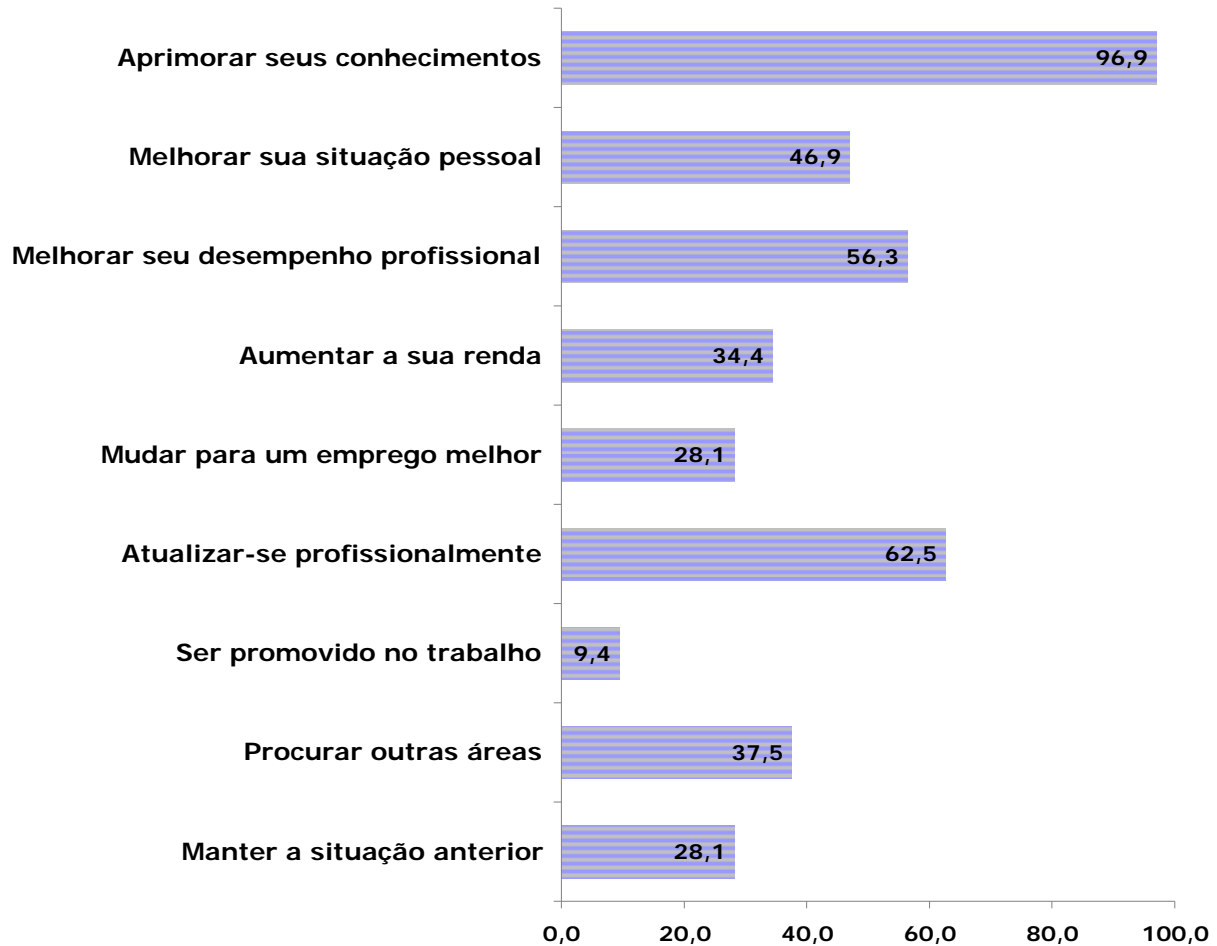

### Avaliação dos Cursos pelos Egressos

Nas tabelas a seguir apresentamos a avaliação dos ex-alunos, quanto aos principais itens para a formação profissional.

#### Avaliação dos Cursos quanto à Organização e Estrutura

Descrição dos itens pesquisados	Muito Bom	Bom	Regular	Deficiente
Currículo (disciplina, teoria e prática)	33,3	55,6	11,1	0,0
Professor (atualização e conhecimento)	77,8	22,2	0,0	0,0
Professor (relacionamento com alunos)	55,6	33,3	11,1	0,0
Equipamentos (oficinas e laboratórios)	33,3	22,2	22,2	22,2
Biblioteca	33,3	33,3	33,3	0,0
Infra-estrutura administrativa	33,3	44,4	22,2	0,0

**Avaliação dos cursos quanto ao desenvolvimento de competências profissionais e sociais (%)**

Descrição dos itens pesquisados	Muito Bom	Bom	Regular	Deficiente
Capacidade para lidar com situações novas	33,3	44,4	22,2	0,0
Planejamento do próprio trabalho	33,3	55,6	11,1	0,0
Trabalho em grupo e espírito de cooperação	44,4	44,4	11,1	0,0
Ética profissional e responsabilidade	33,3	66,7	0,0	0,0
Consciência ambiental ou proteção ao meio ambiente	22,2	55,6	22,2	0,0
Conhecimentos sobre gestão empresarial	22,2	33,3	44,4	0,0
Aplicação de técnicas adequadas ao trabalho	22,2	55,6	22,2	0,0
Uso adequado de equipamentos no trabalho	33,3	55,6	11,1	0,0
Capacidade de comunicação oral e escrita	22,2	44,4	33,3	0,0
<b>Total</b>	<b>35,6</b>	<b>44,4</b>	<b>18,5</b>	<b>1,5</b>

**Expectativas de Egressos**

Os egressos são questionados, um ano após a conclusão do curso, quanto às suas expectativas terem sido atendidas através da questão: **"o curso que você fez atendeu sua expectativa?"**

Essa mesma questão foi feita no momento da conclusão do curso, aos mesmos indivíduos. A variação das respostas que pode ocorrer, reflete as diferentes visões que o mesmo pesquisado tem de quando estava cursando o curso e da que passou a ter após um ano de conclusão do mesmo, supondo-se um contato maior ou diferente com o mundo do trabalho.

A pontuação para este item foi calculada sobre a média das avaliações dos dois momentos da pesquisa de egressos.

**Gráfico de Atendimento de Expectativas de Egressos (%)**

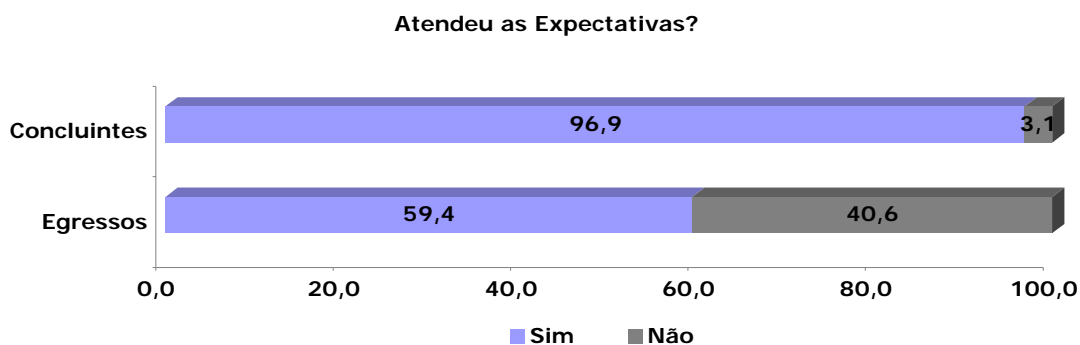

A diferença para 100% corresponde aos que não responderam.

## Instrumentos de Pesquisa

### Questionário de Alunos - Técnico

#### A - Dados Pessoais

1 Módulo						
1	Primeiro					55,5
2	Segundo					27,3
3	Teceiro					17,2
4	Quarto					0,0
2 Turno						
1	Manhã					7,7
2	Tarde					52,7
3	Noturno					39,7
3 Sexo						
1	Femino					13,9
2	Masculino					85,8
4 Idade	até 15	16 a 18	19 a 21	22 a 25	26 a 30	mais de 30
	2,0	49,1	11,9	11,9	9,9	11,3
5 A qual categoria (cor ou raça), definida pelo IBGE, você pertence						
1	Branca					60,4
2	Negra					11,0
3	Parda					24,9
4	Amarela					2,8
5	Indígena					0,8
6 Tem o 2º Grau ou Médio completo						
1	Sim					62,7
2	Não					37,1
7 Na sua vida escolar, você estudou						
1	Integralmente em escola pública (Federal, Estadual ou Municipal)					69,8
2	Integralmente em escola particular (incluindo Senai e Sesi)					4,6
3	Maior parte em escola pública					16,8
4	Maior parte em escola particular					8,9
8 Atualmente você trabalha						
1	não					58,3
2	sim, na área do curso					11,6
3	sim (fora da área do curso)					29,8

#### B - Conte sobre suas escolhas

Escolhi esta escola porque:		Sim, influenciou	Não influenciou
9	é uma boa escola	79,5	18,1
10	é a mais próxima de minha residência ou emprego	36,6	61,3
11	tinha o curso que eu queria	80,8	17,2
12	foi indicada por conhecidos	50,8	46,8
13	é gratuita	87,1	11,1
14	os meus pais aconselharam	39,6	58,2
Escolhi este curso porque:			
15	tenho algum conhecimento da área e gosto do curso	53,2	44,3
16	possibilita maiores oportunidades de emprego	88,5	9,3
17	pretendo me profissionalizar	89,0	9,1
18	pretendo exercer a profissão de técnico	85,1	12,6
19	pretendo prosseguir estudos na área	80,6	17,2
20	trabalho na área	15,7	81,9
21	freqüento o ensino médio nesta escola	11,6	86,0
22	é reconhecido como um bom curso	78,4	19,2

**C - Conte sobre a avaliação**

Esta Etec foi avaliada em 2008. Você:		sim, integralmente	parcialmente	não	não sei sou no vo na escola
23	ficou sabendo dos resultados	10,6	15,6	50,2	11,2
24	percebeu melhorias	5,9	27,2	25,6	28,5

**D - Conte sobre sua escola**

D.1 Avalie a sua escola quanto a:		muito bom	bom	regular	ruim
25	salas de aula (estado das carteiras, iluminação, ventilação, quadros...)	28,1	51,6	18,4	1,8
26	higiene e limpeza da escola em geral (banheiros, salas, pátios...)	28,2	43,8	22,1	5,8
27	biblioteca (empréstimos, acesso, local, atendimento...)	15,0	33,1	20,4	26,0
28	laboratórios e oficinas quanto à salubridade, atualização, quantidade, qualidade..	20,3	37,4	28,8	13,2
29	respeito aos direitos e deveres dos alunos	24,1	47,0	19,7	9,1
30	informações e participação da escola em eventos externos (feiras, exposições...)	18,2	28,8	31,2	21,3
31	eventos abertos à comunidade organizados pela escola	8,5	25,6	31,8	32,1
32	atendimento dos funcionários (presteza, atenção, cordialidade...)	20,0	49,0	23,5	7,2
33	atendimento da secretaria (rapidez, cordialidade, atenção...)	21,4	43,3	26,8	8,4
34	informações sobre as atividades da APM e/ou Cooperativa	6,3	30,0	34,0	26,4
35	prestação de contas da APM e/ou Cooperativa	7,6	26,9	35,2	27,0
36	oferecimento de oportunidades de estágios	10,0	30,2	30,1	28,8
37	informações sobre promoção, retenção, recuperação, rematricula, progressão parcial...	18,4	42,9	26,8	10,7
38	oferecimento e acesso à participação em atividades extracurriculares	11,8	28,8	35,3	22,7
39	participação de representantes de alunos nos Conselhos, APM e/ou Cooperativa	10,5	37,1	31,9	17,5
40	apoio à organização do Grêmio Estudantil e/ou Comitês	5,0	19,5	33,4	38,0
41	existência e conservação de extintores de incêndio	21,6	40,0	22,6	14,9
42	informações sobre desocupação de dependência em caso de incêndio	7,8	20,0	27,7	42,5
43	condições de segurança física dos alunos dentro da escola	22,4	45,6	22,7	8,7
44	condições de segurança nas aulas práticas	24,0	41,3	22,6	11,7
D.2 Avalie a sua atuação e interesse em relação a:		muito bom	bom	regular	ruim
45	participação, desempenho e cooperação em sala de aula	30,6	55,6	11,3	2,4
46	APM e/ou Cooperativa	7,3	25,0	38,4	26,3
47	trazer material necessário para as aulas	39,4	43,4	14,6	2,4
48	preservação do patrimônio	58,3	33,1	7,0	1,3
49	dedicação e estudo fora da sala de aula	17,4	47,9	29,0	5,4
50	respeito às normas	45,3	43,0	9,3	2,1
51	projetos (responsabilidade e compromisso com a equipe)	42,4	45,7	9,6	2,2

**E - Conte sobre seus relacionamentos**

Avalie o seu relacionamento com:		muito bom	bom	regular	ruim
52	professores	38,0	50,6	9,3	1,7
53	funcionários	28,3	48,3	18,5	4,6
54	direção	23,7	42,6	21,8	11,5
55	colegas	64,0	30,9	3,9	0,8

**F - Conte sobre seu curso**

F.1 Avalie seu curso quanto a:		muito bom	bom	regular	ruim
56	adequação dos equipamentos em relação ao desenvolvimento dos conteúdos	20,9	41,7	24,9	12,2
57	conhecimentos adquiridos	23,8	51,0	21,6	3,3
58	conteúdo ensinado e sua relação com o trabalho	21,5	46,3	26,0	5,5
59	atualização dos conteúdos ensinados	20,8	49,8	24,3	4,7
60	conhecimento que os professores têm das disciplinas que lecionam	41,8	40,1	13,6	4,0
61	projetos interdisciplinares (desenvolvidos por diferentes disciplinas)	12,0	38,6	31,2	17,5
62	qualidade das aulas teóricas	27,0	49,7	17,2	5,7
63	qualidade das aulas práticas	29,6	33,3	21,4	15,5
F.2 Durante o curso estão sendo oferecidas informações ou atividades relacionadas com:		sempre	muitas vezes	poucas vezes	nunca
64	consciência ambiental (preservação do ambiente, uso racional da água, luz, papéis, reciclagem geral...)	9,3	21,1	43,3	24,7
65	ética profissional, responsabilidade e cidadania	20,4	38,3	33,8	6,4
66	desenvolvimento da comunicação oral e escrita	17,9	40,9	32,7	7,3
67	gestão (organização, liderança, administração...)	10,3	37,2	38,8	12,4
68	habilidade na utilização de equipamentos, máquinas e ferramentas	23,1	36,8	30,2	8,6
69	noções sobre CIPA e Segurança e Medicina do Trabalho	9,9	21,0	34,4	32,6

**G - Conte sobre o que acontece nas aulas**

Durante as aulas, de modo geral, você percebe que os professores:		sempre	muitas	poucas	nunca
		vezes	vezes	vezes	vezes
70	promovem atividades que incentivam o desenvolvimento de hábitos de higiene e segurança	9,9	31,6	40,3	17,7
71	utilizam recursos audiovisuais (vídeo, música, jornais, transparências...)	16,8	41,4	36,5	5,0
72	atendem a todos os alunos sem discriminação	52,9	30,2	13,0	3,5
73	incentivam a participação em atividades externas (feiras, exposições, visitas...)	20,3	31,9	34,9	12,5
74	apresentam os critérios de avaliação	30,3	42,0	21,8	5,4
75	procuram aproveitar os conhecimentos e habilidades que os alunos já têm	18,3	43,0	30,2	8,0
76	permitem que os alunos proponham outras formas para os mesmos resultados	18,4	42,0	31,2	7,9
77	tratam os assuntos com objetividade e clareza	20,8	48,5	26,3	4,0
78	procuram estimular o raciocínio dos alunos	30,5	43,4	22,2	3,5
79	demonstram ter preparado suas aulas	29,8	42,5	22,1	5,3
80	estimulam o trabalho em grupo e espírito de cooperação	23,7	45,6	25,5	4,8
81	relacionam os conhecimentos ministrados com outras áreas	15,7	42,7	33,1	7,9
82	mantêm a atenção da classe	19,2	51,7	23,7	5,0
83	analisam as provas e comentam os resultados e oferecem atividades de recuperação	23,8	37,8	26,7	10,4
Avalie a situação dos professores quanto a:		muito bom	bom	regular	ruim
84	frequência (assiduidade às aulas)	52,5	36,7	8,3	2,1
85	pontualidade (cumprir o horário)	32,0	45,8	17,9	3,9
86	apresentação da programação dos conteúdos das disciplinas do módulo	27,0	45,6	21,8	5,2
87	cumprimento da programação apresentada	24,9	46,9	21,4	6,4

**H - Avaliação geral do curso**

		Plena- mente	Satis- fato- ria- mente	Com algumas restric- ções	Com muitas restric- ções
88	o curso está atendendo ao que esperava	19,2	38,6	27,9	13,9
89	está satisfeito com o curso	24,7	36,0	26,9	12,0
90	a organização e conteúdos estão preparando para o desempenho profissional (postura e apresentação)	23,3	35,1	28,5	12,9

**I - Desempenho pedagógico**

<b>I.1</b>	<b>Sobre as disciplinas que você cursa ou já cursou, cite aquelas onde ocorre/ocorreu maior aprendizagem.</b>	<b>91</b>
1ª		
2ª		
3ª		
<b>I.2</b>	<b>Sobre as disciplinas que você cursa ou já cursou, indique as que encontra / encontrou dificuldade</b>	<b>92</b>
1ª		
2ª		
3ª		

Sobre as disciplinas (1ª, 2ª e 3ª) indique o motivo. Tenho dificuldade porque:		
93	não gosto da disciplina	6,0
94	exige muito tempo de estudo	6,3
95	não tenho base suficiente	13,1
96	falta clareza nas exposições do professor	15,7
97	julgo que o conteúdo não é importante para minha formação profissional	3,1
98	falta preparo nas aulas	11,0
99	não há relação entre o que é ensinado e a prática profissional	5,6
100	falta motivação ao professor	8,9
101	exige muito trabalho extraclasse	5,4
102	o que o professor cobra não coincide com o que foi ensinado	6,3
103	o professor é especialista em outra área	3,7
104	há pouco equipamento para muitos alunos	8,3
105	há equipamentos que não funcionam	6,5